

KOMATSU

HD465-8

HD605-8

Conforme à la norme EU Stage V

TOMBEREAU



PUISSANCE DU MOTEUR

578 kW / 786 ch @ 2.000 t/mn

CHARGE UTILE NOMINALE

HD465-8: 55 t
HD605-8: 63 t

CAPACITÉ EN DÔME

HD465-8: 34,2 m³
HD605-8: 40,0 m³

HD465/605

D'un seul coup d'œil

HD465/605-8



PUISSANCE DU MOTEUR

578 kW / 786 ch @ 2.000 t/mn

CHARGE UTILE NOMINALE

HD465-8: 55 t
HD605-8: 63 t

CAPACITÉ EN DÔME

HD465-8: 34,2 m³
HD605-8: 40,0 m³



PRODUCTIVITÉ SUR DEMANDE

Puissance et respect de l'environnement

- Conforme à la norme EU Stage V
- Jauge éco et conseils éco
- Arrêt moteur automatique réglable en cas de ralenti prolongé

Confort élevé

- Nouvelle cabine spacieuse et ergonomique
- Siège chauffé et ventilé à suspension pneumatique
- Moniteur couleur LCD à haute résolution
- Suspension hydropneumatique

Fiabilité et entretien

- Ventilateur de refroidissement réversible, entraîné hydrauliquement
- Système de freinage entièrement hydraulique
- Structure de grande rigidité
- Système de pesage embarqué (PLM)
- Regroupement des points de lubrification
- Regroupement des filtres

Efficacité maximale

- Ralentisseur et freins multidisques à bain d'huile commandés hydrauliquement
- Contrôle de la vitesse par ralentisseur automatique (Auto Retard Speed Control, ARSC)
- Transmission K-ATOMiCS avec fonction «saut de rapport» (Skip-Shift)
- Système de contrôle de la traction Komatsu (KTCS) (en option)

La sécurité avant tout

- Cabine SpaceCab™ Komatsu – ROPS/FOPS
- Système de caméra vue arrière
- Escalier à faible inclinaison et mains courantes

KOMTRAX Plus

- Système de suivi à distance Komatsu
- Multitude de données opérationnelles et économie de carburant accrue



Le pack d'entretien complet de votre machine Komatsu

Puissance et respect de l'environnement



Moteur hautes performances

Alliant efficacité et faible consommation, le moteur Komatsu SAA6D170E-7 du HD465/605-8 développe 578 kW à 2.000 t/mn, environ 5% en plus par rapport aux modèles précédents. L'accélération améliorée et les durée de cycle plus courtes garantissent une meilleure productivité. Les composants de la chaîne cinématique ont été développés pour délivrer l'augmentation de puissance.

Technologies Komatsu pour économiser du carburant

La pompe à débit variable réduit les pertes de puissance PTO (Power Take-Off). La pression hydraulique de la transmission a été améliorée pour économiser encore plus d'énergie et les commandes électroniques sophistiquées de l'activité du moteur contribuent à une efficacité énergétique optimale.

Arrêt moteur automatique réglable en cas de ralenti prolongé

Pour réduire la consommation et les émissions inutiles, ainsi que le coût d'exploitation, la fonction d'arrêt moteur automatique en cas de ralenti prolongé coupe automatiquement le moteur après une période facilement programmable de 5 à 60 minutes. La jauge éco et les conseils éco sur le moniteur favorisent une utilisation encore plus efficace.



Système de traitement des gaz d'échappement à usage sévère

Le filtre à particules diesel Komatsu (KDPF) retient plus de 90% des particules. Le catalyseur d'oxydation spécial et l'injection supplémentaire de carburant dans les gaz d'échappement permettent de décomposer la suie dans le filtre à particules diesel par régénération passive ou active. Ce système n'interrompt pas le fonctionnement normal et ne réclame aucune intervention supplémentaire de la part du conducteur.

Système de réglage automatique du ralenti (Automatic Idling Setting System, AISS)

Ce système facilite et accélère le préchauffage du moteur et le refroidissement/réchauffement de la cabine. Lorsque le système est activé, le régime de ralenti du moteur est maintenu à 1.100 t/mn et descendra à 750 t/mn si la température du liquide de refroidissement augmente. Le régime remontera automatiquement à 1.100 t/mn si la température du liquide de refroidissement redescend.

Recirculation des gaz d'échappement (EGR)

La technologie du système EGR refroidi a largement fait ses preuves dans les moteurs Komatsu actuels. La capacité accrue du refroidisseur EGR se traduit par des émissions NOx très basses et un moteur plus performant.

Carter de recyclage des gaz Komatsu (KCCV)

Les émissions du carter (gaz de fuite) traversent un filtre fermé CCV. Le brouillard d'huile piégé dans ce filtre est renvoyé au carter tandis que les gaz filtrés retournent à l'admission d'air.

Rampe commune haute pression (HPCR)

Pour assurer une combustion intégrale du carburant tout en réduisant les émissions d'échappement, le système d'injection à rampe commune haute pression est piloté par une unité électronique. Il envoie ainsi une quantité précise de carburant sous pression dans la chambre de combustion redessinée du moteur via de multiples injections.

Turbocompresseur à géométrie variable (VGT)

Le VGT assure un débit d'air optimal vers la chambre de combustion du moteur quelles que soient la charge et la vitesse. Résultat: des gaz d'échappement plus propres et une consommation réduite sans perte de puissance ni de performances.

Réservoir de collecte huile de refroidissement des freins

En cas de fuite au niveau des freins arrière, un réservoir est placé sous chaque frein.



Arrêt moteur automatique réglable en cas de ralenti prolongé



Jauge éco et conseils éco

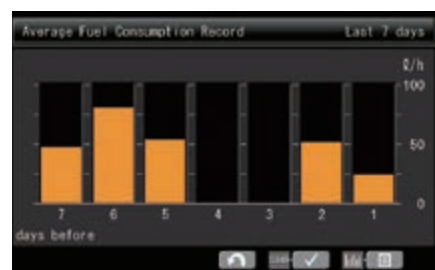

Historique de la consommation de carburant

Effacité maximale



Système de pesage embarqué (PLM)

Le système de pesage embarqué PLM gère la charge utile pour chaque cycle de transport et analyse le volume de production et les conditions de travail du tombereau sur une période déterminée. La charge utile s'affiche en temps réel, à la fois à l'écran de la cabine et par des voyants lumineux à l'extérieur.



Système de contrôle de la traction Komatsu (KTCS) (en option)

Le système de contrôle de la traction Komatsu (KTCS) surveille en permanence la vitesse de rotation des roues arrière et du véhicule pour prévenir le patinage. En cas de patinage excessif d'une ou des roues arrière, le frein est automatiquement activé pour maintenir une adhérence optimale des pneus. Le système KTCS est activé et désactivé automatiquement ce qui permet une meilleure productivité et une plus grande longévité des pneus que le système ASR traditionnel.



Transmission K-ATOMIC

K-ATOMIC est une commande de changement de vitesses électronique avec modulation d'embrayage automatique sur toutes les vitesses. Elle optimise la pression d'huile pour l'embrayage et assure des changements de vitesses plus souples sans ruptures de couple.



Contrôle de la vitesse par ralentisseur automatique (Auto Retard Speed Control, ARSC)

L'ARSC permet de régler aisément une vitesse de déplacement constante en descente. De cette manière, l'opérateur peut se concentrer sur la conduite. La vitesse peut être adaptée à la pente par paliers de 1 km/h à l'aide du levier de commande (± 5 km/h max.).

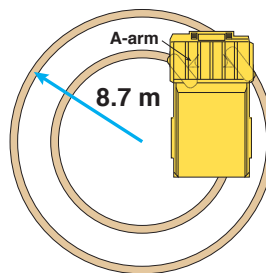

Rayon de braquage minimum

La suspension avant à jambe de force MacPherson possède un berceau en A spécial placé entre chaque roue et le châssis principal. L'espace créé entre les roues avant et le châssis principal augmente l'angle de braquage des roues. Plus l'angle de braquage est grand, plus petit est le rayon de braquage du camion.

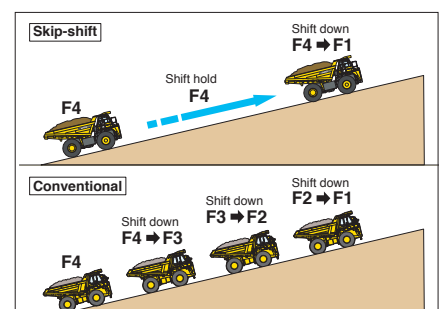

Fonction saut de rapport (Skip-Shift)

Sélectionne automatiquement la position de rapport adéquate en fonction de la pente en montée, sans rétrograder en passant par tous les rapports de vitesse. Elle réduit le nombre de rétrogradages, rend la conduite plus souple, améliore le confort de l'opérateur et évite les déversements.



Confort élevé



Cabine spacieuse et confortable

La vaste cabine SpaceCab™, avec ses commandes conviviales, offre un environnement de travail spacieux et confortable. Un siège entièrement réglable à suspension pneumatique, amortit les vibrations et réduit la fatigue due aux longues périodes de travail. Le large pare-brise et la vitre latérale électrique offrent une visibilité supérieure et une sécurité accrue à l'opérateur.

Suspension hydro-pneumatique

La suspension hydropneumatique de Komatsu assure au HD465/605-8 un déplacement fluide avec un tangage réduit et un excellent confort de conduite. L'atténuation des secousses infligées à l'opérateur et aux composants mécaniques – combinée à une diminution des pertes de matériaux – se traduit aussi par une augmentation de durabilité, de confort et de productivité.

Conception silencieuse

La cabine est montée sur des amortisseurs silicones afin de garantir les niveaux de vibration et de bruit les plus bas. Le plancher de cabine intégré, qui assure l'étanchéité de la cabine et du compartiment moteur, permet d'atténuer encore un peu plus ces éléments. Le silencieux et le pot d'échappement sont isolés acoustiquement et contribuent également à réduire le niveau de bruit.



Réglez le volant à la position la plus confortable.

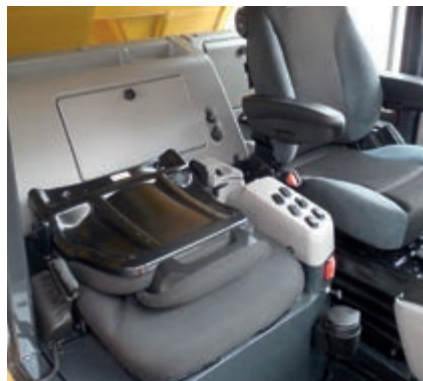

L'instructeur dispose d'un siège à part entière, équipé d'une ceinture de sécurité 2 points à enrouleur automatique.



Entrée auxiliaire (fiche pour MP3) et alimentation 12 V pratiques

Siège chauffant avec ventilation et suspension pneumatique

Doté d'un support lombaire et de nombreux réglages, le siège à suspension pneumatique permet de travailler pendant de longues périodes dans un confort optimal. Il est équipé d'un chauffage et d'une ventilation pour un début de journée confortable par temps froid et chaud.



Technologie d'information & de communication



Coûts d'exploitation moins élevés

L'équipement informatique Komatsu contribue à la réduction des coûts d'exploitation en aidant à gérer les activités de manière confortable et efficace. Le moniteur affiche des messages d'aide instantanés pour promouvoir les économies d'énergie. La jauge éco indique la consommation réelle. Pour économiser encore plus, il est possible de consulter l'historique de l'utilisation, des conseils éco et de la consommation.



Des informations en un clin d'œil: l'écran LCD de base du tableau de bord

Moniteur multifonctions à grand écran couleurs LCD

Le large écran couleur, convivial, assure un travail sûr, fluide et précis. Multilingue, il affiche toutes les informations essentielles sur un même écran et présente des commutateurs et touches simples et pratiques pour un accès instantané à de nombreuses fonctionnalités et données opérationnelles.



Un écran multifonctions affiche et contrôle de nombreuses informations d'utilisation et d'entretien

Fonction de dépannage

Plusieurs compteurs, jauges et avertisseurs sont disposés au centre de l'unité LCD. Cette unité facilite l'inspection au démarrage et prévient immédiatement l'opérateur par un témoin lumineux et signal sonore en cas d'anomalie.

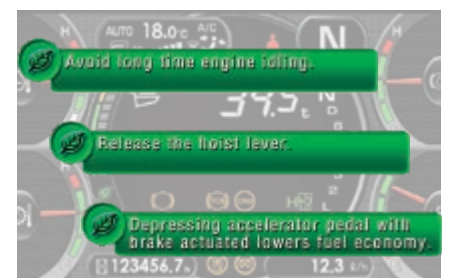

Les conseils éco prennent en charge les économies d'énergie en temps réel

Résistant et fiable

Règles de chargement

Chaque tombereau a sa propre «charge utile idéale». Le respect des règles de chargement permet de maximiser la productivité en utilisant pleinement les performances du véhicule. Il réduit les coûts d'exploitation et prolonge la durée de vie des freins, des pneus et des autres composants.

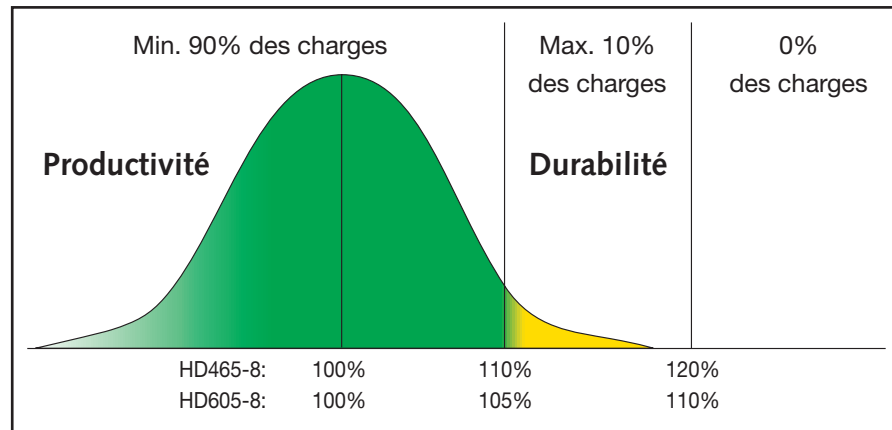

Structures de grande rigidité

Des composants en acier moulé sont utilisés dans les zones critiques du châssis principal où les charges et les chocs sont les plus importants.

HD465-8: règle 10/10/20

- La charge utile moyenne mensuelle ne peut pas dépasser la charge utile idéale du tombereau.
- Pas moins de 90% de toutes les charges doivent atteindre jusqu'à 110% de la charge utile idéale du tombereau
- Pas plus de 10% de toutes les charges ne peuvent se situer entre 110% et 120% de la charge utile idéale du tombereau.
- Une charge ne peut jamais dépasser 120% de la charge utile idéale du tombereau.

HD605-8: règle 10/5/10

- La charge utile moyenne mensuelle ne peut pas dépasser la charge utile idéale du tombereau.
- Pas moins de 90% de toutes les charges doivent atteindre jusqu'à 105% de la charge utile idéale du tombereau
- Pas plus de 10% de toutes les charges ne peuvent se situer entre 105% et 110% de la charge utile idéale du tombereau.
- Une charge ne peut jamais dépasser 110% de la charge utile idéale du tombereau.

Gamme de bennes

Plusieurs types différents de benne peuvent être choisis, avec des équipements optionnels adaptés pour différentes conditions de charge.

Conception robuste de la benne

La benne par défaut est fabriquée en acier haute résistance pour une rigidité excellente et un faible coût d'entretien. La forme et le fond en V contribuent à la résistance de la structure. Les plaques de protection de fond et latérales de la benne sont renforcées par des supports latéraux et longitudinaux.



Benne usage général

Conçue pour l'utilisation générale. Une bonne partie de cette benne est composée de panneaux d'acier résistant à l'abrasion pour assurer une longévité prolongée.

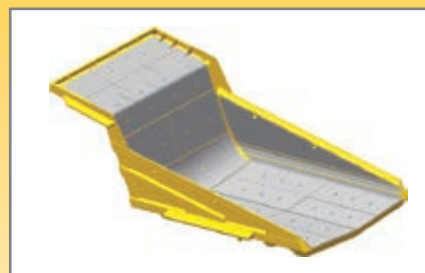

Revêtement interne de la benne en acier

Il est recommandé d'appliquer des plaques de blindage si la benne transporte des pierres de grande taille ou des matériaux très abrasifs.

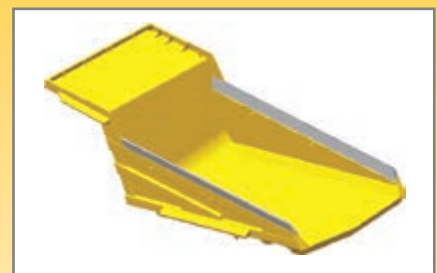

Extension supérieure

Les extensions supérieures visent à prévenir les déversements et sont destinées au transport de matériaux à faible densité.

La sécurité avant tout



ROPS/FOPS conforme aux normes ISO 3471 ROPS et ISO 3449 FOPS Niveau 2



Accès à la cabine en toute sécurité grâce à l'angle faible de l'escalier frontal antidérapant équipé de mains courantes.



Système de caméra vue arrière



Excellente visibilité panoramique

Pour garder la zone de travail sous contrôle, un pare-brise en verre feuilleté, de larges vitres latérales, une caméra vue arrière de série, 3 rétroviseurs de vue au sol et 4 rétroviseurs arrières minimisent les angles morts.

Système de direction de secours et freins secondaires

Le système de direction de secours et les freins secondaires sont des caractéristiques standards du HD465/605-8. Elles contribuent à garantir la sécurité de l'opérateur dans les situations d'urgence.

Limiteur de vitesse

Les vitesses de déplacement maximales à vide et en charge sont limitées indépendamment. Le limiteur de vitesse en surcharge optionnel limite la vitesse de déplacement maximale à 15 km/h dès que la charge utile dépasse le plafond.

Système de freinage anti-blocage (ABS) (en option)

Ce système empêche le blocage des roues lors de l'utilisation du frein de service et du ralentisseur, ce qui réduit les risques de dérapages sur terrain glissant.

Interrupteur d'arrêt secondaire du moteur

Situé à l'intérieur de la cabine pour un accès d'urgence aisé.





Maintenance aisée



Coffre à batteries et coupe batterie accessibles depuis le sol

Pour plus de facilité et de sécurité lors de la vérification quotidienne et des travaux d'entretien, le coffre à batteries et le coupe batterie sont tous les deux accessibles depuis le sol.

Longs intervalles de maintenance

Les intervalles de changement d'huile moteur après 500 heures, d'huile de transmission après 1.000 heures et d'huile hydraulique après 4.000 heures réduisent les coûts d'exploitation.

Komatsu CARE™

Komatsu CARE™ est un programme de maintenance

inclus dans votre nouvel engin Komatsu. Il couvre l'entretien périodique réalisé par des techniciens formés par Komatsu, avec des pièces Komatsu d'origine. Selon le moteur de votre machine, ce programme prévoit également sous certaines conditions la couverture étendue du filtre à particules diesel Komatsu (KDPPF) ou du catalyseur d'oxydation diesel Komatsu (KDOC), ainsi que de la réduction catalytique sélective (SCR). Contactez votre distributeur local Komatsu pour les termes et les conditions.

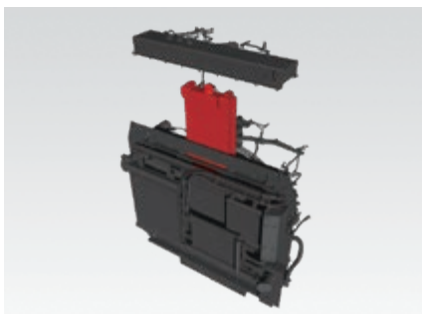

Radiateur modulaire à grandes alvéoles avec ventilateur à inversion automatique

Même dans les environnements poussiéreux, le radiateur grandes alvéoles résiste au colmatage. Le ventilateur réversible expulse la poussière afin de réduire au minimum les interventions de nettoyage manuel du radiateur. La grille du radiateur peut être enlevée sans retirer l'ensemble, ce qui réduit les frais de réparation.

Regroupement des points de lubrification

Les points de lubrification sont situés à des endroits accessibles depuis le sol, afin de faciliter l'entretien quotidien.



Regroupement des filtres

Les filtres sont centralisés et d'accès aisés de manière à faciliter l'entretien.



Avertissement de maintenance

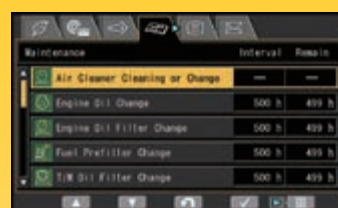

Écran de base de maintenance

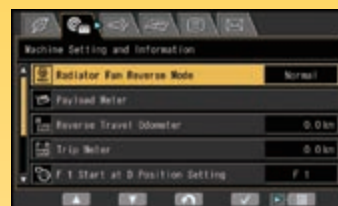

Mode du ventilateur de refroidissement



Écran de dépannage



KOMTRAX

Quoi?

- KOMTRAX est le système de commande de gestion de l'équipement à distance de Komatsu.
- KOMTRAX surveille et enregistre en permanence l'état de santé et les données opérationnelles de la machine.
- Les renseignements tels que consommation de carburant, utilisation et historique détaillé constituent une aide à la prise de décisions de réparation ou de remplacement.

Qui?

- KOMTRAX fait partie de l'équipement standard de tous les produits Komatsu destinés au secteur de la construction

Quand?

- Sachez quand vos machines sont actives ou inactives et prenez des décisions qui amélioreront votre utilisation du parc d'engins
- Des rapports de déplacement détaillés vous feront savoir en permanence quand et où vos équipements ont été déplacés
- Des dossiers maintenus à jour vous permettront de savoir quand les entretiens ont été effectués et vous aideront à planifier les futurs besoins en matière d'entretien.

Où?

- Les données KOMTRAX sont potentiellement accessibles partout, via votre ordinateur, sur internet ou via votre smartphone.
- Des alarmes automatiques informent en permanence les responsables du parc d'engins des dernières notifications concernant leurs machines.

Pourquoi?

- L'information, c'est le pouvoir – prenez des décisions en connaissance de cause pour mieux gérer votre parc d'engins
- En connaissant vos temps d'inactivité et votre consommation de carburant, vous améliorerez plus facilement l'efficacité de vos machines
- Prenez le contrôle de votre équipement – partout et à tout moment



KOMTRAX Plus

Aide à la gestion de l'équipement

KOMTRAX Plus permet une surveillance étendue du parc d'engins par satellite et par réseau local sans fil. Les utilisateurs peuvent analyser l'état de santé et les performances de la machine à distance, quasiment en temps réel. Cela comprend des données sur l'état et l'évolution de la machine. En permettant d'accéder directement à ces informations critiques, KOMTRAX Plus est un outil efficace pour maximiser la productivité et réduire les coûts d'exploitation.



Spécifications HD465-8

MOTEUR

Modèle	Komatsu SAA6D170E-7
Type	Injection directe diesel, refroidissement par eau, turbocompresseur, intercooler air/air, EGR refroidi
Puissance du moteur	
régime	2.000 t/mn
ISO 14396	578 kW / 786 ch
ISO 9249 (puissance moteur nette)	540 kW / 734 ch
Nombre de cylindres	6
Alésage x course	170 x 170 mm
Cylindrée	23,15 l
Couple moteur max.	3.644 Nm (372 kgf-m)
Régulateur	À commande électronique
Système de lubrification	
Méthode de lubrification	Pompe à engrenages, graissage forcé
Filtre	Filtre à débit total
Filtre à air	Filtre à air sec à double élément avec pré-filtre et évacuateur
Carburant	Carburant diesel conforme à la norme EN590 Class 2/Grade D. Carburants paraffiniques (HVO, GTL, BTL) conformes à la norme EN 15940:2016

TRANSMISSION

Convertisseur de couple	3 éléments, 1 étage, 2 phases
Transmission	Complètement automatique, type planétaire
Nombre de rapports	7 vitesses en marche avant et 1 en marche arrière
Embrayage de verrouillage	Embrayage multi-disques à bain d'huile
Marche avant	Commande du convertisseur de couple en première vitesse, prise directe en 1ère et pour toutes les vitesses supérieures
Marche arrière	Commande du convertisseur de couple
Commande de changement de vitesses	Commande de changement de vitesses électronique avec modulation d'embrayage automatique sur toutes les vitesses
Vitesse max.	70 km/h

SYSTÈME DE DIRECTION

Type	Direction assistée avec deux vérins à double effet
Direction de secours	Système automatique/actionnement manuel (conforme aux normes ISO 5010 et SAE J1511)
Rayon de braquage minimum (centre du pneu avant)	8,7 m
Angle de direction maximum (pneu extérieur)	39°

SUSPENSION

Suspension avant type MacPherson à jambe de force et suspension de pont arrière à quatre bras à amortisseurs hydropneumatiques indépendants.	
Course effective des vérins	
Suspension avant	303 mm
Suspension arrière	140 mm
Oscillation de l'essieu arrière	
Fermeture d'huile	6,8°
Fermeture mécanique	7,7°

ESSIEUX

Réduction finale	Réduction planétaire
Pont arrière	Flottant
Rapports	
Différentiel	3,538
Planétaire	4,737

FREINS

Freins conformes à la norme ISO 3450	
Freins de service	
Avant	A disque, commande entièrement hydraulique
Arrière	Multidisques à bain d'huile refroidissement par huile, commande entièrement hydraulique
Frein de stationnement	Multidisques, à ressort
Ralentisseur	Les freins multidisques à baign d'huile arrière refroidis par huile agissent comme ralentisseurs
Capacité du ralentisseur (descente continue)	802 kW / 1.090 ch
Frein de secours	Activation manuelle à pédale. Lorsque la pression hydraulique tombe sous le niveau défini, le frein de stationnement est actionné automatiquement.
Surface de freinage	
Avant	1.936 cm ²
Arrière	64.230 cm ²

PNEUS

Pneus de série	24.00 R35
----------------	-----------

CHÂSSIS PRINCIPAL

Type	Structure en caissons
------	-----------------------

CAPACITÉS DE REMPLISSAGE

Réservoir de carburant	800 l
Huile moteur	80 l
Convertisseur de couple, boîte de vitesses et refroidissement du ralentisseur	215 l
Différentiels (total)	95 l
Réductions finales (total)	42 l
Système hydraulique	149 l
Suspension (total)	66,2 l

SYSTÈME HYDRAULIQUE

Vérin de levage	Double, type télescopique à 2 étages
Tarage des soupapes de sécurité	20,6 MPa (210 kg/cm ²)
Temps de levage (à haut régime)	11,5 s

ENVIRONNEMENT

Émissions moteur	Conforme aux normes EU Stage V
Niveau de bruit, LpA bruit intérieur	78 dB(A) (ISO 6396 test dynamique)
Niveaux de vibration (EN 12096:1997)	
Main/bras	≤ 2,5 m/s ² (incertitude de mesure K = 0,08 m/s ²)
Corps	≤ 0,5 m/s ² (incertitude de mesure K = 0,28 m/s ²)
Contient des gaz à effet de serre fluorés HFC-134a (PRG 1430). Quantité de gaz 1,2 kg, équivalent de CO ₂ 1,72 t.	

Dimensions et performances

CABINE

Conforme aux normes ISO 3471 ROPS (Roll-Over Protective Structure) et ISO 3449 niveau II FOPS (Falling Object Protection Structure)

POIDS (CA.)

Poids à vide	48.420 kg
Poids brut du véhicule	103.500 kg
Distribution de poids	
À vide	
Pont avant	53%
Pont arrière	47%
En charge	
Pont avant	34%
Pont arrière	66%

BENNE

Capacité	
À ras	25,0 m ³
En dôme (2:1, SAE)	34,2 m ³
Charge utile	55 tonnes métriques
Matériau	130 kg/mm ² acier à haute résistance
Épaisseur du matériau	
Fond	19 mm
Avant	12 mm
Côtés	9 mm
Zone cible (longueur intérieure × largeur)	6.450 mm × 3.870 mm
Chauffage	Chauffage par échappement

PERFORMANCES DE DÉPLACEMENT

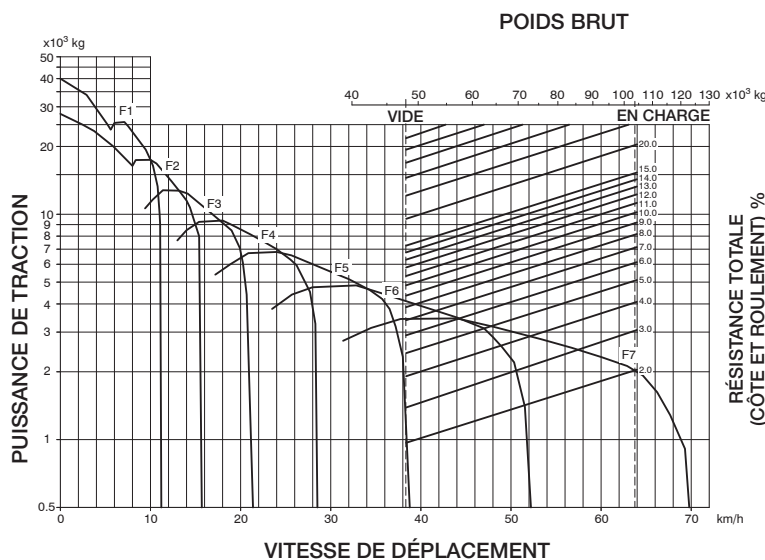

PERFORMANCES DE FREINAGE

LONGUEUR DE LA CÔTE: DESCENTE CONTINUE

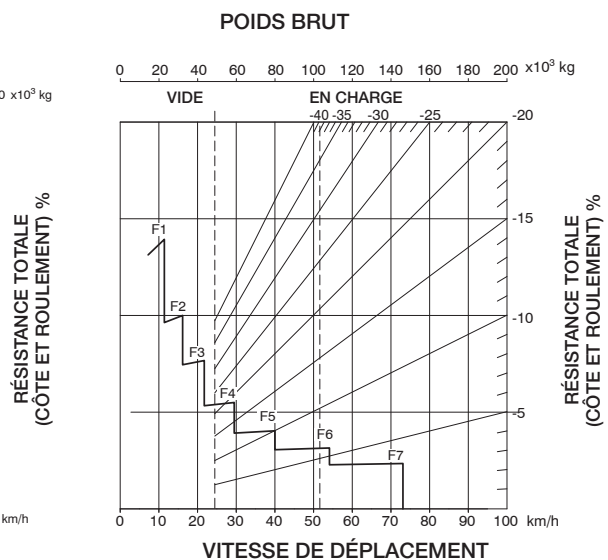

À température ambiante de 40°C. Les performances du ralentisseur varient en fonction de la température ambiante.

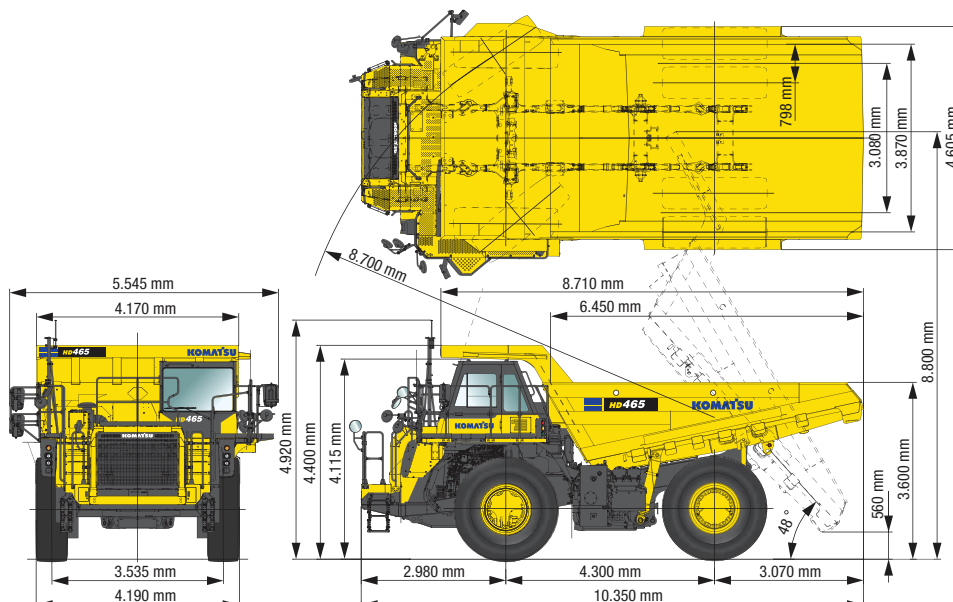

Spécifications HD605-8

MOTEUR

Modèle	Komatsu SAA6D170E-7
Type	Injection directe diesel, refroidissement par eau, turbocompresseur, intercooler air/air, EGR refroidi
Puissance du moteur	
régime	2.000 t/mn
ISO 14396	578 kW / 786 ch
ISO 9249 (puissance moteur nette)	540 kW / 734 ch
Nombre de cylindres	6
Alésage x course	170 x 170 mm
Cylindrée	23,15 l
Couple moteur max.	3.644 Nm (372 kgf-m)
Régulateur	À commande électronique
Système de lubrification	
Méthode de lubrification	Pompe à engrenages, graissage forcé
Filtre	Filtre à débit total
Filtre à air	Filtre à air sec à double élément avec pré-filtre et évacuateur
Carburant	Carburant diesel conforme à la norme EN590 Class 2/Grade D. Carburants paraffiniques (HVO, GTL, BTL) conformes à la norme EN 15940:2016

TRANSMISSION

Convertisseur de couple	3 éléments, 1 étage, 2 phases
Transmission	Complètement automatique, type planétaire
Nombre de rapports	7 vitesses en marche avant et 1 en marche arrière
Embrayage de verrouillage	Embrayage multi-disques à bain d'huile
Marche avant	Commande du convertisseur de couple en première vitesse, prise directe en 1ère et pour toutes les vitesses supérieures
Marche arrière	Commande du convertisseur de couple
Commande de changement de vitesses	Commande de changement de vitesses électronique avec modulation d'embrayage automatique sur toutes les vitesses
Vitesse max.	70 km/h

SYSTÈME DE DIRECTION

Type	Direction assistée avec deux vérins à double effet
Direction de secours	Système automatique/actionnement manuel (conforme aux normes ISO 5010 et SAE J1511)
Rayon de braquage minimum (centre du pneu avant)	8,7 m
Angle de direction maximum (pneu extérieur)	39°

SUSPENSION

Suspension avant type MacPherson à jambe de force et suspension de pont arrière à quatre bras à amortisseurs hydropneumatiques indépendants.	
Course effective des vérins	
Suspension avant	303 mm
Suspension arrière	140 mm
Oscillation de l'essieu arrière	
Fermeture d'huile	6,8°
Fermeture mécanique	7,7°

ESSIEUX

Réduction finale	Réduction planétaire
Pont arrière	Flottant
Rapports	
Différentiel	3,538
Planétaire	4,737

FREINS

Freins conformes à la norme ISO 3450	
Freins de service	
Avant	A disque, commande entièrement hydraulique
Arrière	Multidisques à bain d'huile refroidissement par huile, commande entièrement hydraulique
Frein de stationnement	Multidisques, à ressort
Ralentisseur	Les freins multidisques à baign d'huile arrière refroidis par huile agissent comme ralentisseurs
Capacité du ralentisseur (descente continue)	802 kW / 1.090 ch
Frein de secours	Activation manuelle à pédale. Lorsque la pression hydraulique tombe sous le niveau défini, le frein de stationnement est actionné automatiquement.
Surface de freinage	
Avant	1.936 cm ²
Arrière	64.230 cm ²

PNEUS

Pneus de série	24.00 R35
----------------	-----------

CHÂSSIS PRINCIPAL

Type	Structure en caissons
------	-----------------------

CAPACITÉS DE REMPLISSAGE

Réservoir de carburant	800 l
Huile moteur	80 l
Convertisseur de couple, boîte de vitesses et refroidissement du ralentisseur	215 l
Différentiels (total)	95 l
Réductions finales (total)	42 l
Système hydraulique	149 l
Suspension (total)	66,2 l

SYSTÈME HYDRAULIQUE

Vérin de levage	Double, type télescopique à 2 étages
Tarage des soupapes de sécurité	20,6 MPa (210 kg/cm ²)
Temps de levage (à haut régime)	11,5 s

ENVIRONNEMENT

Émissions moteur	Conforme aux normes EU Stage V
Niveau de bruit, LpA bruit intérieur	78 dB(A) (ISO 6396 test dynamique)
Niveaux de vibration (EN 12096:1997)	
Main/bras	≤ 2,5 m/s ² (incertitude de mesure K = 0,09 m/s ²)
Corps	≤ 0,5 m/s ² (incertitude de mesure K = 0,30 m/s ²)
Contient des gaz à effet de serre fluorés HFC-134a (PRG 1430). Quantité de gaz 1,2 kg, équivalent de CO ₂ 1,72 t.	

Dimensions et performances

CABINE

Conforme aux normes ISO 3471 ROPS (Roll-Over Protective Structure) et ISO 3449 niveau II FOPS (Falling Object Protection Structure)

POIDS (CA.)

Poids à vide	51.620 kg
Poids brut du véhicule	114.700 kg
Distribution de poids	
À vide	
Pont avant	51%
Pont arrière	49%
En charge	
Pont avant	33%
Pont arrière	67%

BENNE

Capacité	
À ras	29,0 m ³
En dôme (2:1, SAE)	40,0 m ³
Charge utile	63 tonnes métriques
Matériau	145 kg/mm ² acier à haute résistance
Épaisseur du matériau	
Fond	25 mm
Avant	16 mm
Côtés	14 mm
Zone cible (longueur intérieure × largeur)	6.450 mm × 3.870 mm
Chauffage	Chauffage par échappement

PERFORMANCES DE DÉPLACEMENT

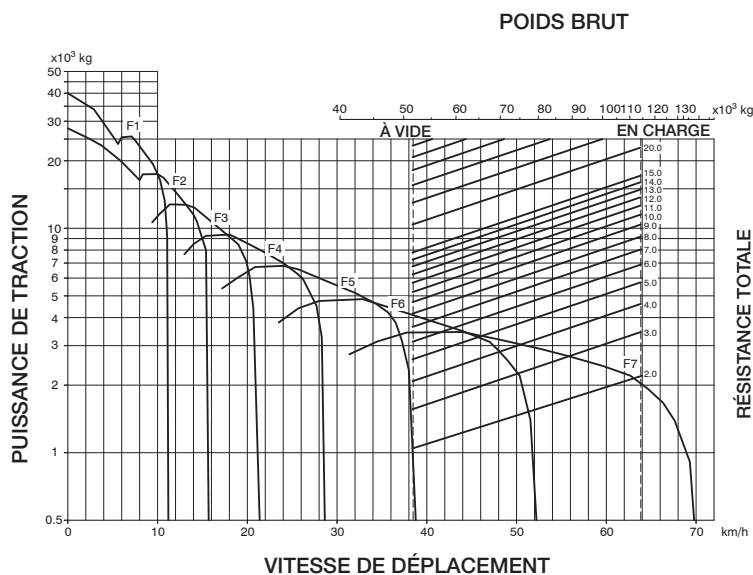

PERFORMANCES DE FREINAGE

LONGUEUR DE LA CÔTE: DESCENTE CONTINUE

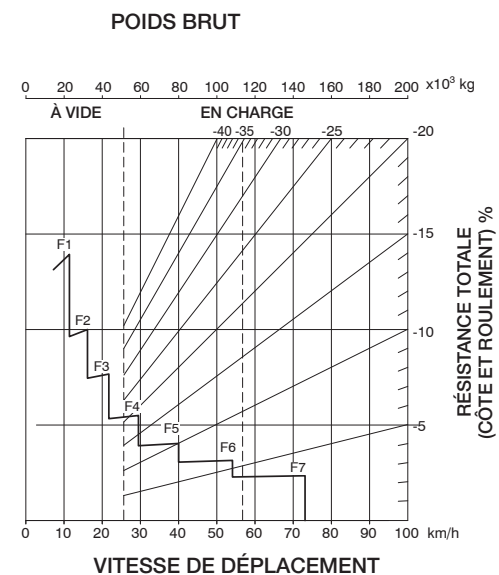

À température ambiante de 40°C. Les performances du ralentisseur varient en fonction de la température ambiante.

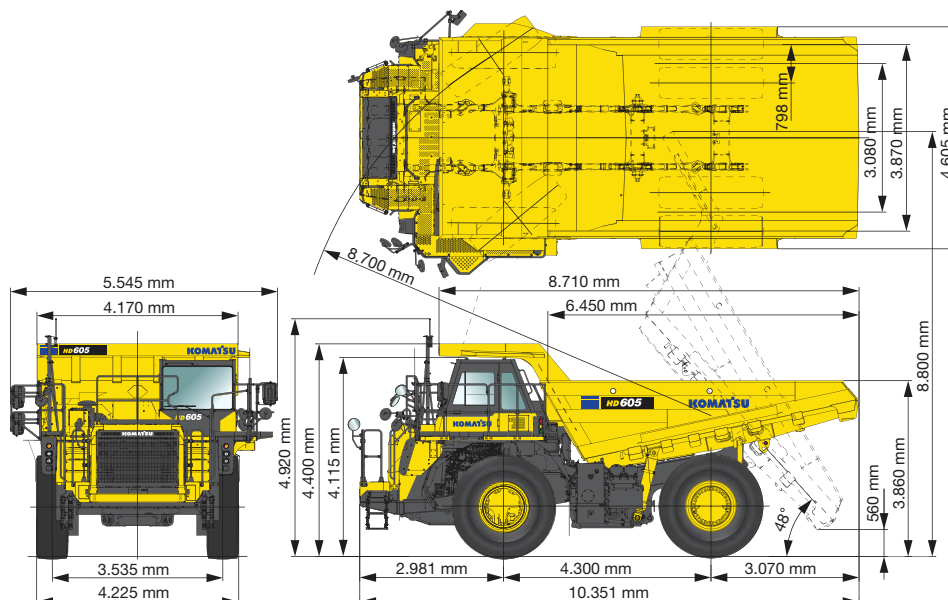

Équipements standards et optionnels

MOTEUR

Moteur diesel Komatsu SAA6D170E-7, turbocompressé, injection directe à rampe commune haute pression, conforme aux normes EU Stage V	●
Ventilateur de refroidissement à vitesse variable, réversible, hydraulique, à télécommande	●
Fonction auto-décélération	●
Arrêt moteur automatique réglable en cas de ralenti prolongé	●
Alternateur 90 A / 24 V	●
Démarrateur 2 x 7,5 kW	●
Batteries 4 x 12 V	●
Filtre à air de type sec, double élément avec indicateur de poussière	●

BENNE

Kit de chauffage d'échappement de la benne	●
Protection contre écoulement, 300 mm, soudée/boulonnée	●
Système de commande de levage électronique	●
Barre d'éjection de pierres	●
Axe de sécurité	●
Protection des roues, arrière, soudée	●
Protection de la cabine, gauche, boulonnée	●
Protection de la plate-forme, boulonnée	●
Revêtement interne de la benne en acier	○
Extensions supérieures	○

AUTRES ÉQUIPEMENTS

Garde boue	●
Blindage inférieur moteur	●
Capot d'arbre de transmission, avant et arrière	●
Blindage inférieur transmission	●
Protection thermique pour filtre à particules diesel Komatsu (KDPF)	●
Couvercles de prévention incendie	●
Contrôle de la vitesse par ralentisseur automatique (Auto Retard Speed Control, ARSC)	●
Système de pesage embarqué (PLM)	●
Couvercles latéraux du moteur	●
Verrouillage trappe carburant et capots	●
Réservoir de collecte huile de refroidissement des freins	●
Disjoncteurs électriques, 24 V	●
Transmission automatique avec embrayage de verrouillage	●
Système central du radiateur modulaire	●
Réchauffeur pour liquide de refroidissement et carter d'huile	○

CABINE

Cabine insonorisée ROPS/FOPS avec vitres teintées, vitre avant feuilletée et deux portières (gauche et droite)	●
Siège de l'opérateur avec suspension pneumatique et chauffage, ventilation et ceinture de sécurité 3 points d'ancrage à enrouleur automatique	●
Siège formateur avec ceinture de sécurité à 2 points d'ancrage	●
Volant, inclinable et télescopique	●
Climatisation	●
Pare-soleil	●
Lave-glace et essuie-glace (avec fonction utilisation intermittente)	●
Allume-cigare, cendrier, porte-gobelet et espace de rangement pour boîte de déjeuner	●
Radio AM/FM avec entrée auxiliaire (fiche MP3)	●
Compteur de basculement de la benne	●
Jauge éco et conseils éco	●
Prise alimentation 2 x 12 volts	●

SERVICE ET ENTRETIEN

Grand moniteur multifonctions couleurs LCD	●
KOMTRAX Plus – Système de suivi à distance Komatsu	●
Komatsu CARE™ – Le pack d'entretien complet de votre machine Komatsu	●
Pompe électrique de remplissage carburant	●
Réservoir à carburant équipé de remplissage rapide	●
Éclairage du compartiment moteur	●
Graissage centralisé automatique	○
Regroupement des points de lubrification (4)	○
Batterie d'aide au démarrage	○
Alarme d'obstruction pour filtre à huile hydraulique	○
Connecteurs de service PM	○
Obturbateur du radiateur en toile	○
Cales de roue	○

PONTS ET PNEUS

Suspension hydropneumatique (avant et arrière)	●
Système de contrôle de la traction Komatsu (KTCS)	○
Suspension automatique, 3 modes	○

ÉQUIPEMENT DE SÉCURITÉ

Limiteur de vitesse	●
Alarme de recul	●
Système de direction de secours automatique	●
Alarme et voyant de température du liquide de refroidissement	●
Coupe-circuit général	●
Main courante pour la plate-forme	●
Klaxon, électrique	●
Echelle d'accès gauche et droite	●
Système d'interruption frein avant	●
Barrière protectrice autour du capot moteur	●
Rétroviseurs chauffés	●
Rétroviseurs inférieur	●
Système de caméra vue arrière	●
Interrupteur d'arrêt secondaire du moteur (dans la cabine)	●
Ralentisseur et freins à disques immergés commandés hydrauliquement	●
Système d'alerte et de prévention de sursrégime	●
Alarme de retournement	●
Freins de secours commandés par pédale	●
Interdiction passage au neutre en roulage	●
Commutateur d'arrêt d'urgence du moteur	●
Éclairage de l'échelle	○
Limiteur de vitesse en surcharge	○
Système de freinage antiblocage (ABS)	○
Interrupteur de déconnexion de démarrage	○
Avertisseur de position de benne	○

SYSTÈME D'ÉCLAIRAGE

Feux de recul	●
Phares à longue portée et feux de croisement	●
Phares latérales, gauche et droite	●
Feux antibrouillard	●
Feux d'arrêt et feux de queue LED, éclairage clignotant LED	●
Phares de travail arrière, gauche et droit	○
Feu de recul additionnel	○

Autres équipements sur demande

- équipements standards
- équipements optionnels

Votre partenaire Komatsu:

KOMATSU

**Komatsu Europe
International N.V.**

Mechelsesteenweg 586
B-1800 VILVOORDE (BELGIUM)
Tel. +32-2-255 24 11
Fax +32-2-252 19 81
www.komatsu.eu

EFRSS20294 01/2021

KOMATSU is a trademark of Komatsu Ltd. Japan.

Toutes les spécifications sont données à titre indicatif et sont susceptibles d'être modifiées à tout moment.
Les illustrations peuvent différer des modèles standards. La version standard et les équipements dépendent du pays de diffusion de ces machines. Printed in Europe.
AdBlue® est une marque déposée de Verband der Automobilindustrie e.V.

HD465/605-8