

KOMATSU

PC1250-11 **PC1250SP-11**

Conforme à la norme EU Stage V

PELLE HYDRAULIQUE



PC1250

PUISSANCE DU MOTEUR

578 kW / 786 ch @ 1.800 t/mn

POIDS OPÉRATIONNEL

Pelle rétro: 115.900 - 118.300 kg
Pelle butte: 119.500 kg

CAPACITÉ DU GODET

Pelle rétro: 6,7 m³ @ 1,8 t/m³
Pelle butte: 6,5 m³ @ 1,8 t/m³

D'un seul coup d'œil

PG1250-11



PUISSANCE DU MOTEUR

578 kW / 786 ch @ 1.800 t/mn

POIDS OPÉRATIONNEL

Pelle rétro: 115.900 - 118.300 kg
Pelle butte: 119.500 kg

CAPACITÉ DU GODET

Pelle rétro: 6,7 m³ @ 1,8 t/m³
Pelle butte: 6,5 m³ @ 1,8 t/m³

MANIABILITÉ ET PERFORMANCE ENVIRONNEMENTALE EXCEPTIONNELLES

Puissance et respect de l'environnement

- Moteur Komatsu SAA6D170E-7 hautes performances à faible consommation de carburant
- Conforme à la norme EU Stage V
- Arrêt moteur automatique réglable en cas de ralenti prolongé
- Technologies Komatsu pour économiser du carburant
- 7% de réduction de consommation de carburant

Efficacité maximale

- Productivité améliorée (jusqu'à 8%)
- Grande force d'excavation
- Grande force de traction et puissance de direction
- Deux modes pour la flèche
- Mode priorité à la rotation

Confort élevé

- Poste de commande à suspension pneumatique intégrale
- Conception silencieuse
- Moniteur large

La sécurité avant tout

- Cabine SpaceCab™ Komatsu
- Système KomVision de vision panoramique
- Système de détection du point mort des manipulateurs et leviers
- Escalier d'accès à entraînement hydraulique de série
- Commutateurs d'arrêt d'urgence du moteur de série

Qualité des composants Komatsu

- Composants de qualité Komatsu
- Large réseau de distributeurs

Komtrax Plus

- Multitude de données opérationnelles et économie de carburant accrue



Le pack d'entretien complet
de votre machine Komatsu

Puissance et respect de l'environnement



Productivité plus élevée

Les modes de travail comprennent les fameux modes Puissance et Economie, et la PC1250-11 bénéficie aussi du nouveau mode «Puissance Plus» (P+), qui permet à l'opérateur d'utiliser pleinement une puissance accrue du moteur pour gagner jusqu'à 8% de productivité supérieure par rapport à la PC1250-8 en mode P.

Technologies Komatsu pour économiser du carburant

La PC1250-11 consomme jusqu'à 7% de carburant en moins. La gestion du moteur a été améliorée. La fonction d'ajustement variable de la vitesse du moteur et de la pompe garantit l'efficacité et la précision des mouvements simples ou combinés.

Arrêt moteur automatique réglable en cas de ralenti prolongé

L'arrêt moteur automatique de Komatsu en cas de ralenti prolongé coupe automatiquement le moteur après une période d'inactivité prédéfinie. Cette fonction peut être programmée facilement, avec un délai de 5 à 60 minutes, pour réduire la consommation de carburant et les émissions inutiles et pour diminuer le coût d'exploitation. La jauge éco et les conseils éco affichés à l'écran de la cabine favorisent une utilisation encore plus efficace.

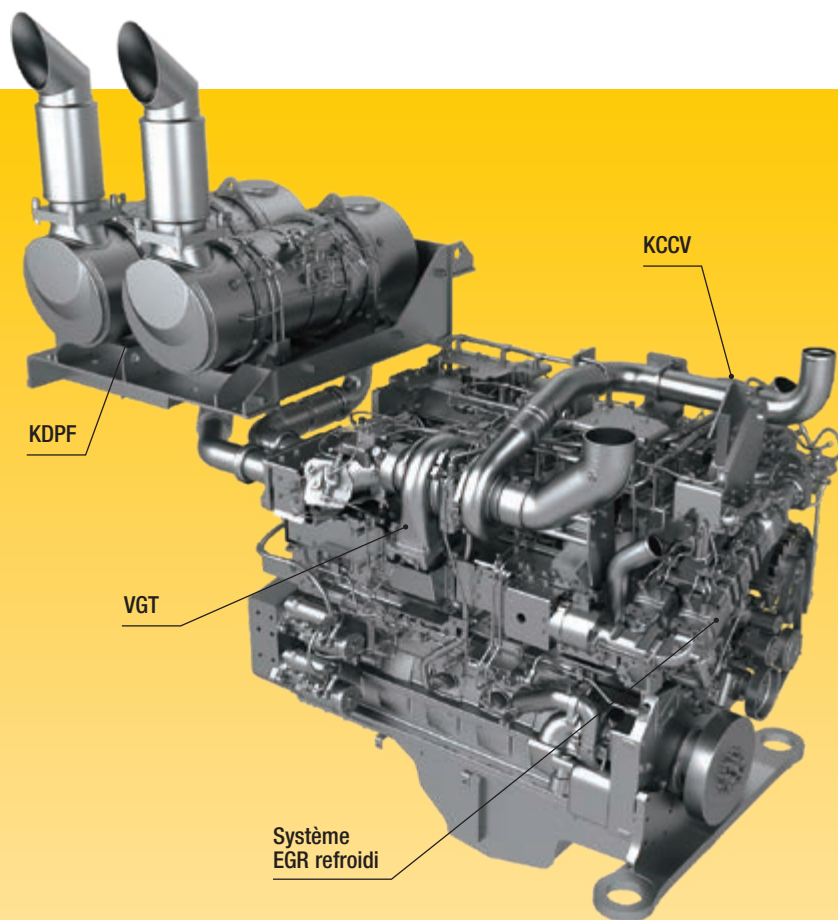

Moteur Komatsu conforme à la norme EU Stage V

Le moteur Komatsu SAA6D170E-7 est productif, fiable et efficace. Avec son taux d'émissions faible, il concilie impact réduit sur l'environnement et performances supérieures qui permettent de réduire les coûts d'exploitation et offrent la possibilité à l'opérateur de travailler l'esprit tranquille. Le moteur est équipé de deux filtres à particules diesel Komatsu (KDPF) sans requérir un système de réduction catalytique sélective (SCR).

Ventilateur à commande électronique à vitesse variable

La vitesse du ventilateur peut être commandée électroniquement en fonction des conditions d'utilisation, pour un déploiement maximum de la puissance du moteur tout en minimisant le bruit.

Recirculation des gaz d'échappement (EGR)

La technologie du système EGR refroidi a largement fait ses preuves dans les moteurs Komatsu actuels. La capacité accrue du refroidisseur EGR se traduit par des émissions NOx très basses et un moteur plus performant.

Carter de recyclage des gaz Komatsu (KCCV)

Les émissions du carter (gaz de fuite) traversent un filtre fermé CCV. Le brouillard d'huile piégé dans ce filtre est renvoyé au carter tandis que les gaz filtrés retournent à l'admission d'air.

Rampe commune haute pression (HPCR)

Pour assurer une combustion intégrale du carburant tout en réduisant les émissions d'échappement, le système d'injection à rampe commune haute pression est piloté par une unité électronique. Il envoie ainsi une quantité précise de carburant sous pression dans la chambre de combustion redessinée du moteur via de multiples injections.

Turbocompresseur à géométrie variable (VGT)

Le VGT assure un débit d'air optimal vers la chambre de combustion du moteur quelles que soient la charge et la vitesse. Résultat: des gaz d'échappement plus propres et une consommation réduite sans perte de puissance ni de performances.



Jauge éco, conseils éco et indicateur de consommation de carburant



Rapport conseils éco



Historique de la consommation de carburant

Effacité maximale

Excellente force d'excavation

Grâce à la puissance moteur élevée et au système hydraulique optimisé, la PC1250-11 peut atteindre une force d'arrachement au godet de 412 kN (42 tonnes) en mode PowerMax et développer jusqu'à 479 kN (48,8 tonnes) de force de pénétration au balancier en mode PowerMax.
[PC1250SP-11: 570 kN (58,1 tonnes)]

Amortisseur de flèche

Le PC1250-11 présente un amortisseur (clapet de retenue lent double) qui réduit automatiquement les vibrations lors de l'utilisation de la flèche. Cela permet de limiter la fatigue de l'opérateur et les pertes de matériaux et par conséquent d'améliorer la sécurité et la productivité.



La polyvalence à portée de main: sélectionnez le réglage parfait pour chaque tâche

Mode priorité à la rotation

Un système de deux moteurs de rotation assure d'excellentes performances de rotation tout en développant une vitesse et une puissance de freinage élevées. La fonction de rotation prioritaire offre la même fluidité de mouvement pour les chargements à 180° ou 90°. En ajustant le débit d'huile, l'opérateur donne la priorité à la flèche ou à la rotation pour une productivité accrue.

Grandes force de traction et puissance de direction

Comme la machine dispose d'une grande force de traction et d'une grande puissance de direction, elle offre une excellente mobilité même lorsqu'elle est utilisée sur des chantiers en pente.

Mode levage "Heavy Lift"

Donne à l'opérateur 10% de puissance de levage supplémentaire sur la flèche lorsque cela s'avère nécessaire pour manipuler des rochers ou pour des applications de levage importantes.



Protection train de chaîne pleine longueur (en option)

Deux modes pour la flèche

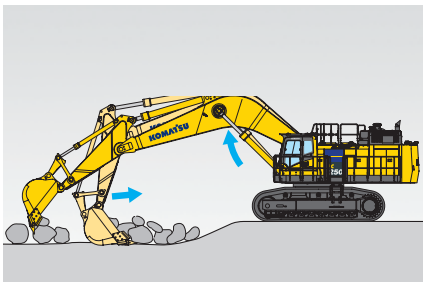

Mode souple

La pression de décharge de la petite chambre des vérins de flèche est abaissée de façon à permettre à la flèche de se lever pour faciliter les opérations de nettoyage de carreau ou de cavage au balancier.



Mode Puissance

La pression de décharge de la petite chambre des vérins de flèche est maximale de façon à offrir une force de pénétration supérieure.





Confort élevé

Confort accru

Dans la spacieuse cabine SpaceCab™, un siège chauffant à suspension pneumatique équipé d'accoudoirs réglables, d'une ventilation et d'un dossier haut est installé de série pour assurer un confort amélioré au centre d'un environnement de travail agréable et peu fatigant. La grande visibilité et l'ergonomie des commandes participe à l'amélioration de la productivité de l'opérateur.

Confort opérateur parfait

En plus de la radio AM/FM installée d'origine, la PC1250-11 est équipée d'une entrée auxiliaire et Bluetooth® pour connecter des appareils externes et diffuser de la musique par les haut-parleurs de la cabine. La cabine dispose en outre de deux ports d'alimentation de 12 volts. Des boutons de commande proportionnels sont prévus d'origine pour diriger les équipements avec précision et en toute sécurité.

Conception silencieuse

Les pelles hydrauliques de Komatsu présentent des niveaux de bruit externes extrêmement bas. L'utilisation optimale de l'isolation acoustique ainsi que de matériaux insonorisants rendent les niveaux de bruit internes comparables à ceux d'une voiture haut de gamme.



Manipulateurs avec commandes précises, pratiques et ergonomiques (les leviers à faible course sont disponibles en option)



Espace de rangement abondant, caisson chaud et froid, rangement pour magazines et porte-gobelets



Accoudoir aisément réglable en hauteur

PC1250-11

Technologie d'information et de communication



Coûts d'exploitation moins élevés

L'équipement informatique Komatsu contribue à la réduction des coûts d'exploitation en aidant à gérer les activités de manière confortable et efficace. Il améliore le niveau de satisfaction des clients et la compétitivité de nos produits.

Moniteur large

Facile à personnaliser et offrant une sélection de 26 langues européennes, le moniteur large présente des commutateurs et touches multifonctions simples et pratiques pour un accès instantané à de nombreuses fonctionnalités et données opérationnelles. Les images KomVision et une jauge éco sont maintenant incorporées dans le moniteur principal.

Interface révolutionnaire

Les informations utiles sont plus que jamais faciles à trouver et à comprendre grâce à l'interface moniteur améliorée. Une simple pression sur la touche F3 permet de sélectionner un écran principal optimal pour le travail en cours.



Accès rapide au journal de travail



KomVision offre plusieurs vues grâce au réseau de caméras, tout en maintenant affichée en permanence une vue aérienne, depuis le dessus de la machine

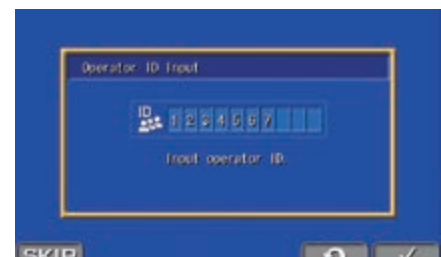

Fonction d'identification de l'opérateur

Komtrax Plus

Quoi ?

- Komtrax est le système de commande de gestion de l'équipement à distance de Komatsu.
- Komtrax fait partie de l'équipement standard de tous les produits Komatsu destinés au secteur de la construction.
- Komtrax surveille et enregistre en permanence l'état de santé et les données opérationnelles de la machine.
- Les renseignements tels que consommation de carburant, utilisation et historique détaillé constituent une aide à la prise de décisions de réparation ou de remplacement.

Quand ?

- Sachez quand vos machines sont actives ou inactives et prenez des décisions qui amélioreront votre utilisation du parc d'engins.
- Des rapports de déplacement détaillés vous feront savoir en permanence quand et où vos équipements ont été déplacés.
- Des dossiers maintenus à jour vous permettront de savoir quand les entretiens ont été effectués et vous aideront à planifier les futurs besoins en matière d'entretien.

Où ?

- Les données Komtrax sont potentiellement accessibles partout, via votre ordinateur, sur internet ou via votre smartphone.
- Des alarmes automatiques informent en permanence les responsables du parc d'engins des dernières notifications concernant leurs machines.

Pourquoi ?

- L'information, c'est le pouvoir – prenez des décisions en connaissance de cause pour mieux gérer votre parc d'engins.
- En connaissant vos temps d'inactivité et votre consommation de carburant, vous améliorerez plus facilement l'efficacité de vos machines.
- Prenez le contrôle de votre équipement – partout et à tout moment.



KOMTRAX Plus

Aide à la gestion de l'équipement

Komtrax Plus permet une surveillance étendue du parc d'engins par satellite et par réseau local sans fil. Les utilisateurs peuvent analyser l'état de santé et les performances de la machine à distance, quasiment en temps réel. Cela comprend des données sur l'état et l'évolution de la machine. En permettant d'accéder directement à ces informations critiques, Komtrax Plus est un outil efficace pour maximiser la productivité et réduire les coûts d'exploitation.

Sécurité

Sécurité optimale sur le chantier

Les dispositifs de sécurité de la Komatsu PC1250-11 répondent aux normes industrielles les plus récentes et fonctionnent en synergie afin de minimiser les risques pour le personnel à l'intérieur et autour de l'engin. Le système de détection du point mort des leviers de déplacement et des équipements de travail, ainsi qu'une ceinture de sécurité avec voyant et une alarme sonore de déplacement améliorent la sécurité sur le chantier. Des plaques antidérapantes ultrarésistantes – dotées d'un revêtement supplémentaire à coefficient de friction élevé – assurent la sécurité pour le personnel à long terme.



Pour accéder à la cabine et en sortir, un escalier à entraînement hydraulique est prévu de série.



De série, trois commutateurs d'arrêt d'urgence du moteur sont placés dans la cabine et autour de la machine.



Caméras KomVision



Excellente protection de l'opérateur



Mains courantes et plaques antidérapantes

KomVision

Grâce à plusieurs caméras haute définition montées en réseau autour de la machine, KomVision offre une vue aérienne en temps réel de l'environnement immédiat sur le grand écran de la cabine. L'opérateur peut ainsi rapidement vérifier les éléments à proximité de la machine avant d'effectuer un quelconque déplacement. Il peut ainsi se concentrer sur sa tâche, même dans l'obscurité.

Cabine SpaceCab™ Komatsu

La vaste cabine SpaceCab™, avec ses commandes conviviales, offre un environnement de travail spacieux et confortable. Un siège entièrement réglable à suspension pneumatique, amortit les vibrations et réduit la fatigue due aux longues périodes de travail. Le large pare-brise et la vitre latérale offrent une visibilité supérieure à l'opérateur. Cela augmente la sécurité pour l'opérateur comme pour le personnel et les machines sur le chantier. Le pare-brise en verre laminé de sécurité (ECE43R) et le système de protection contre les chutes d'objets (Falling Object Protective System – FOPS) avec pare-soleil avant ouvrable font partie de l'équipement standard. Une protection frontale est disponible en option.

Sécurité d'entretien

Une protection thermique entoure les zones les plus chaudes du moteur, la courroie et les poulies du ventilateur sont protégées, une séparation pompe/moteur empêche la projection d'huile hydraulique sur le moteur et la passerelle large ainsi que les mains courantes sont particulièrement robustes: Komatsu reste fidèle à la tradition et assure un niveau de sécurité maximal pour accélérer et faciliter l'entretien.

Maintenance aisée



Une large passerelle éclairée offre un accès aisé aux points d'inspection et de maintenance. De plus, les points de maintenance sont regroupés pour faciliter les inspections du moteur et des composants hydrauliques.

Komatsu Care

Komatsu Care est un programme de maintenance inclus dans votre nouvel engin Komatsu. Il couvre l'entretien périodique réalisé par des techniciens formés par Komatsu, avec des pièces Komatsu d'origine. Selon le moteur de votre machine, ce programme prévoit également sous certaines conditions la couverture étendue du filtre à particules diesel Komatsu (KDPF) ou du catalyseur d'oxydation diesel Komatsu (KDOC). Contactez votre distributeur local Komatsu pour les termes et les conditions.



Filtre à huile longue durée

Le filtre à huile hydraulique Komatsu d'origine utilise un matériau de filtrage hautes performances pour de longs intervalles de remplacement, ce qui permet de réduire sensiblement les coûts de maintenance.

Nettoyage aisé du radiateur

L'unité de refroidissement peut être nettoyé à l'aide du ventilateur réversible à commande hydraulique. En outre, il réduit le temps de chauffage à basse température ambiante. Le condensateur de climatisation et le radiateur sur charnière sont facilement accessibles.

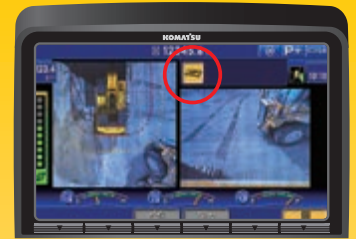

Avertissement de maintenance

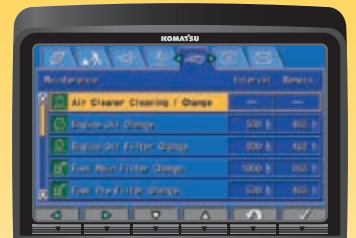

Écran de base de maintenance

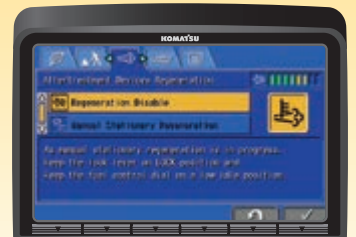

Écran de régénération du système de traitement des gaz d'échappement pour le filtre à particules diesel Komatsu (KDPF)

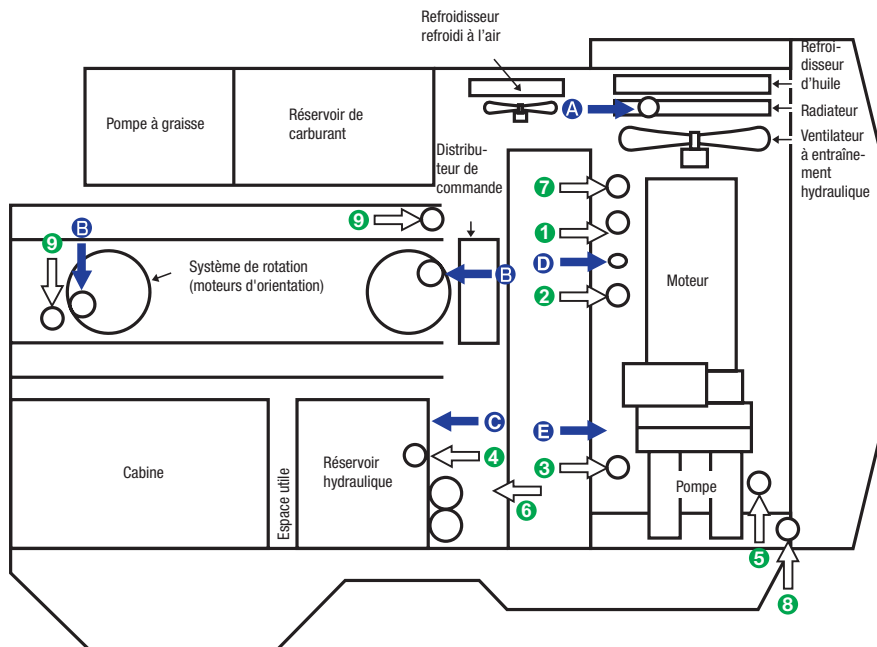

- A Liquide de refroidissement
- B Huile du système d'orientation
- C Huile hydraulique
- D Huile moteur
- E Huile PTO

- 1 Filtres à carburant
- 2 Pré-filtres à carburant
- 3 Filtre à huile moteur
- 4 Filtre de vidange hydraulique
- 5 Filtre pilote
- 6 Filtres de vidange hydraulique
- 7 Filtre KCCV
- 8 Filtre PTO
- 9 Filtre du refroidissement du moteur d'orientation

Qualité des composants Komatsu



Conception robuste

Le châssis de la PC1250-11 est spécifiquement conçu pour gérer les forces importantes qui entrent en jeu dans les opérations lourdes de carrières. Avec une gamme de chenilles renforcées double-arêtes et des protections de train de chaînes, les pièces mobiles du châssis sont fortement protégées contre les dommages dus aux rochers, alors que la force de traction et la pression au sol peuvent être adaptées selon la particularité de votre site.

La qualité Komatsu

Optimisé par les dernières techniques informatiques et un cycle de test exhaustif, le savoir-faire mondial de Komatsu produit des engins conformes à vos plus hautes exigences.

Fiabilité et résistance

La productivité est la clé du succès – tous les composants majeurs de la PC1250-11 ont été conçus et fabriqués par Komatsu. Toutes les fonctions essentielles sont en parfaite harmonie, pour une fiabilité et des performances extrêmes.

Flèche et balancier à usage sévère

La conception de la flèche et du balancier est unique chez Komatsu. Constitués d'une seule et même plaque d'acier en partie supérieure et inférieure pour supprimer les zones de stress et de casse, avec des éléments en acier moulé sur tous les points de fixation pour limiter l'usure. Des renforts en acier haute résistance sont en outre fixés au bas du balancier pour préserver la structure des chocs avec les matériaux. Les spécifications de la flèche courte renforcée et du balancier correspondant permettent d'augmenter la capacité du godet.



Protections robustes des moteurs de déplacement et protecteurs de rocs



Indicateur de colmatage dans le filtre de vidange hydraulique évitant les dommages du système hydraulique



Godet Komatsu avec dents Kmax

Spécifications

MOTEUR

Modèle	Komatsu SAA6D170E-7
Type	Injection directe, refroidissement par eau, quatre temps, turbocompresseur avec refroidisseur air-air et EGR refroidi
Puissance du moteur	
au régime moteur nominal	1.800 t/mn
SAE J1995	578 kW / 786 ch
ISO 9249 / SAE J1349* (puissance moteur nette)	565 kW / 768 ch
Nombre de cylindres	6
Alésage × course	170 × 170 mm
Cylindrée	23,15 l
Type d'entraînement du ventilateur	Hydraulique
Émissions moteur	Conforme à la norme EU Stage V
Carburant	Carburant diesel conforme à la norme EN590 Class 2/Grade D. Carburants paraffiniques (HVO, GTL, BTL) conformes à la norme EN 15940:2016
* Puissance nette avec ventilateur de refroidissement à vitesse maximale	519 kW / 705 ch

SYSTÈME HYDRAULIQUE

Type	Système de détection de charge à centre ouvert
Pompe principale	3 pompes à débit variable alimentant la flèche, le balancier, le godet et les circuits de rotation et de translation
Débit max. de la pompe	
Équipement et translation	2 × 494 l/min
Rotation	1 × 600 l/min
Pompe secondaire pour circuit de commande	Pompe à engrenage
Moteurs hydrauliques	
Translation	2 × moteur à piston axial avec frein de stationnement
Rotation	2 × moteur à piston axial avec frein de maintien de rotation
Tarage des soupapes de sécurité	
Pelle rétro	320 kg/cm ²
Pelle butte	320 kg/cm ²
Translation	350 kg/cm ²
Rotation	300 kg/cm ²
Circuit de pilotage	32 kg/cm ²
Vérins hydrauliques (nombre de vérins – alésage × course):	
Flèche	2 – 225 mm × 2.390 mm
Balancier	1 – 250 mm × 2.435 mm
Godet standard	2 – 160 mm × 1.825 mm
Godet SP	2 – 160 mm × 1.950 mm

SYSTÈME DE ROTATION

Type	2 moteurs hydrauliques
Système de réduction	Réduction planétaire
Lubrification de la couronne	En bain de graisse
Verrouillage de la rotation	Frein à disque à huile
Vitesse de rotation	5,8 t/mn

TRANSMISSION ET FREINAGE

Commande de direction	2 leviers avec pédales donnant un contrôle indépendant total sur chaque chaîne
Transmission	Hydrostatique
Moteur de translation	Moteur à piston axial
Système de réduction	Triple réduction planétaire
Rampe max.	70%
Vitesses max.	
Lo / Hi	2,3 / 3,3 km/h
Puissance de traction max.	70.000 kg
Frein de service	Frein hydraulique
Frein de stationnement	Frein hydraulique

TRAINS DE CHÂÎNES

Construction	Châssis en H caissonné
Chaînes	
Type	Étanche
Patins (chaque côté)	48
Tension	Hydraulique
Galets	
Galets de roulement (chaque côté)	8
Galets porteurs (chaque côté)	3

CAPACITÉS DE REMPLISSAGE

Réservoir de carburant	1.360 l
Radiateur	142 l
Huile moteur	86 l
Système de rotation	2 × 20 l
Réservoir hydraulique	670 l
Réductions finales (chaque côté)	21 l
Power Take Off (PTO)	13,5 l

POIDS OPÉRATIONNEL (CA.)

Pelle rétro PC1250-11: Poids opérationnel incluant flèche de 9.100 mm, balancier de 3.400 mm, godet de 5,0 m³ (SAE J296 en dôme), opérateur, lubrifiants, liquide de refroidissement, réservoir de carburant plein et équipements de série compris.

PC1250SP-11: Poids opérationnel incluant flèche de 7.800 mm, balancier de 3.400 mm, godet de 6,7 m³ (SAE J296 en dôme), protection de train de chaîne pleine longueur, opérateur, lubrifiants, liquide de refroidissement, réservoir de carburant plein et équipements de série compris.

Pelle butte: Poids opérationnel incluant flèche de 5.300 mm, balancier de 3.800 mm, godet de 6,5 m³ (SAE J296 en dôme), protection de train de chaîne pleine longueur, opérateur, lubrifiants, liquide de refroidissement, réservoir de carburant plein et équipements de série compris.

Patins double arête	PC1250-11		PC1250SP-11	
	Poids opérationnel	Pression au sol	Poids opérationnel	Pression au sol
700 mm	115.900 kg	1,51 kg/cm ²	118.300 kg	1,54 kg/cm ²
1.000 mm	118.200 kg	1,08 kg/cm ²	–	–

Dimensions et performances

DIMENSIONS	PC1250-11			PC1250SP-11	PC1250-11 Pelle butte
	Balancier de 3,4 m	Balancier de 4,5 m	Balancier de 5,7 m	Balancier de 3,4 m	Balancier de 3,8 m
A Hauteur générale	6.040 mm	6.460 mm	6.990 mm	6.265 mm	6.200 mm
B Longueur hors-tout	16.070 mm	16.100 mm	15.890 mm	14.840 mm	10.990 mm

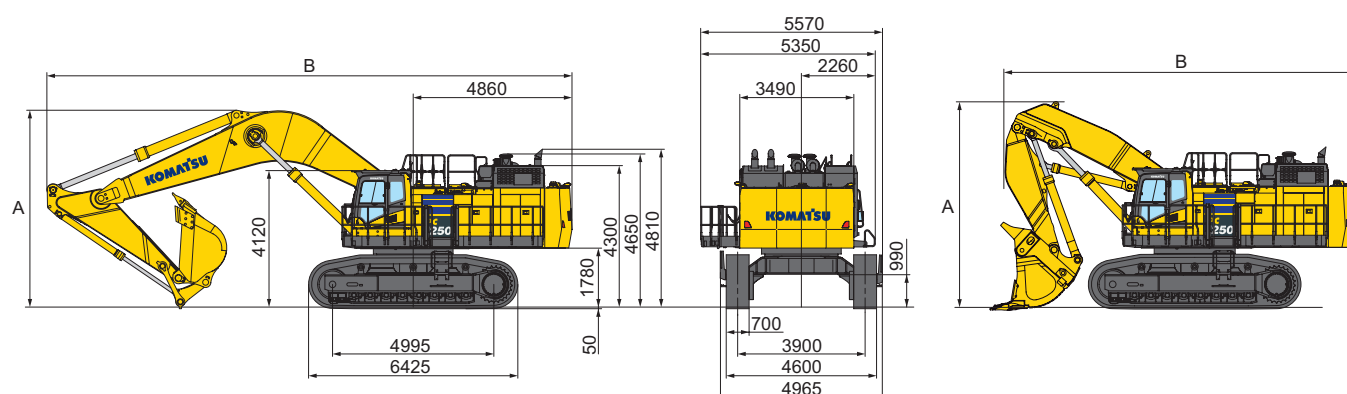

CAPACITÉ ET POIDS DE GODET MAX.

PC1250-11

Longueur de balancier / charge max. axe	3,4 m / 15.140 kg	4,5 m / 13.580 kg	5,7 m / 9.833 kg
Poids du matériau jusqu'à 1,4 t/m ³	6,0 m ³ 6.740 kg	5,5 m ³ 5.950 kg	3,80 m ³ 4.510 kg
Poids du matériau jusqu'à 1,6 t/m ³	5,6 m ³ 6.180 kg	5,2 m ³ 5.420 kg	3,54 m ³ 4.388 kg
Poids du matériau jusqu'à 1,8 t/m ³	5,2 m ³ 5.780 kg	4,7 m ³ 5.170 kg	3,28 m ³ 3.933 kg

PC1250SP-11

Longueur de balancier / charge max. axe	3,4 m / 18.568 kg
Poids du matériau jusqu'à 1,4 t/m ³	7,57 m ³ 7.970 kg
Poids du matériau jusqu'à 1,6 t/m ³	7,01 m ³ 7.352 kg
Poids du matériau jusqu'à 1,8 t/m ³	6,70 m ³ 6.505 kg

PC1250-11 Pelle butte

Longueur de balancier / charge max. axe	3,8 m / 22.700 kg
Poids du matériau jusqu'à 1,4 t/m ³	8,00 m ³ 11.500 kg
Poids du matériau jusqu'à 1,6 t/m ³	7,20 m ³ 10.600 kg
Poids du matériau jusqu'à 1,8 t/m ³	6,50 m ³ 9.730 kg

Capacité et poids max. conformément à ISO 10567:2007.

Consulter votre revendeur Komatsu pour la bonne sélection de godets et d'accessoires en fonction de votre application.

Rayon d'action

PC1250-11

PC1250/SP-11

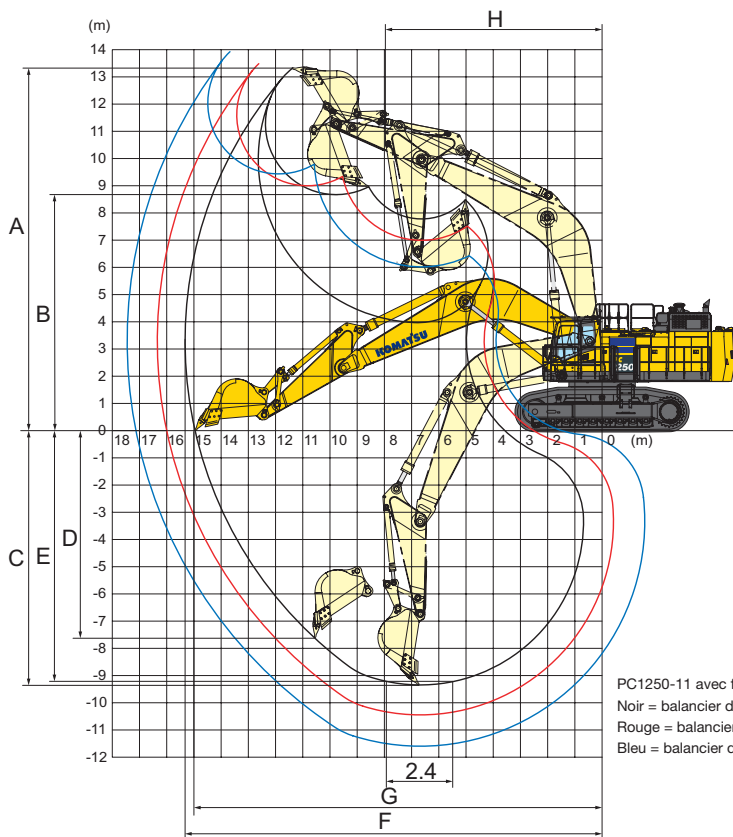

PC1250-11 avec flèche de 9,1 m
 Noir = balancier de 3,4 m
 Rouge = balancier de 4,5 m
 Bleu = balancier de 5,7 m

PC1250-11 PELLE BUTTE

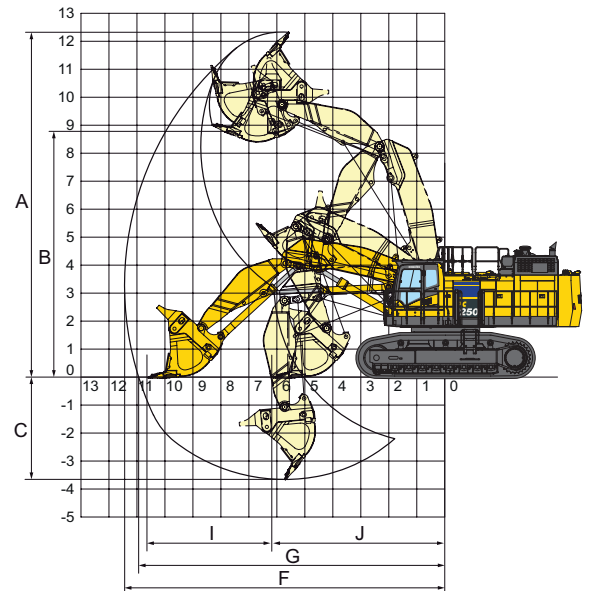

RAYON D'ACTION

		PC1250-11			PC1250SP-11	PC1250-11 LS
		Flèche de 9,1 m			Flèche de 7,8 m	Flèche de 5,3 m
		Balancier de 3,4 m	Balancier de 4,5 m	Balancier de 5,7 m	Balancier de 3,4 m	Balancier de 3,8 m
A	Hauteur max. d'excavation (coupe)	13.400 mm	13.490 mm	13.910 mm	13.000 mm	12.330 mm
B	Hauteur max. de déversement	8.680 mm	9.000 mm	9.440 mm	8.450 mm	8.700 mm
C	Profondeur maximale d'excavation	9.350 mm	10.440 mm	11.590 mm	7.900 mm	3.650 mm
D	Profondeur max. d'excavation en paroi verticale	7.610 mm	8.490 mm	9.480 mm	5.025 mm	-
E	Profondeur max. d'excavation sur une longueur de 8'	9.220 mm	10.340 mm	11.500 mm	7.745 mm	-
F	Portée max. d'excavation	15.350 mm	16.340 mm	17.450 mm	14.070 mm	11.400 mm
G	Portée maximale d'excavation au niveau du sol	15.000 mm	16.000 mm	17.130 mm	13.670 mm	10.900 mm
H	Rayon de rotation min.	7.965 mm	7.990 mm	8.150 mm	6.415 mm	-
I	Niveau distance de rétraction	-	-	-	-	4.480 mm
J	Distance de rétraction min.	-	-	-	-	6.130 mm
SAE J1179	Effort au godet	422 kN 43.000 kg	422 kN 43.000 kg	343 kN 35.000 kg	502 kN 51.200 kg	-
	Effort au balancier	392 kN 40.000 kg	327 kN 33.300 kg	281 kN 28.700 kg	395 kN 40.300 kg	-
ISO 6015	Effort au godet	479 kN 48.800 kg	479 kN 48.800 kg	389 kN 39.700 kg	570 kN 58.100 kg	579 kN 59.000 kgf
	Effort au balancier	412 kN 42.000 kg	337 kN 34.400 kg	286 kN 29.200 kg	412 kN 42.000 kg	608 kN 62.000 kgf

Dimensions pour le transport

POIDS DE L'ÉQUIPEMENT DE TRAVAIL

PC1250: 25,7 t
27,2 t (version usage sévère)
PC1250SP: 28,0 t

FLÈCHE



PC1250: 11,2 t / 9.475 × 2.894 × 1.474 mm
PC1250SP: 11,1 t / 8.170 × 3.095 × 1.474 mm
PC1250LS: 7,1 t / 5.650 × 2.000 × 1.500 mm

BALANCIER (2 VÉRINS DE PELLE INCLUS)



PC1250: 6,1 t / 4.895 × 1.626 × 890 mm
6,4 t / 4.895 × 1.626 × 890 mm
(version usage sévère)
PC1250SP: 6,6 t / 4.914 × 1.683 × 890 mm
PC1250LS: 5,2 t / 4.100 × 1.900 × 1.300 mm

PELLE

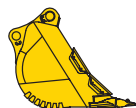

PC1250: 4,6 t / 2.700 × 2.100 × 2.050 mm
5,8 t / 2.580 × 2.276 × 2.250 mm
(version usage sévère)
PC1250SP: 6,5 t / 2.527 × 2.420 × 2.520 mm
PC1250LS: 10,9 t / 3.000 × 2.700 × 2.700 mm

VÉRIN DU BALANCIER



Poids: 1,5 t
Longueur: 3.950 mm
PC1250-11 LS:
Poids: 1,2 t [0,6 t × 2],
Longueur: 2.980 mm

VÉRIN DE LEVAGE



Poids: 2,3 t [1,15 t × 2]
Longueur: 3.810 mm
PC1250-11 LS:
Poids: 2,2 t [1,1 t × 2],
Longueur: 3.520 mm

VÉRIN DE PELLE BUTTE

PC1250-11 LS:
Poids: 1,7 t [0,85 t × 2],
Longueur: 3.300 mm

TOURELLE

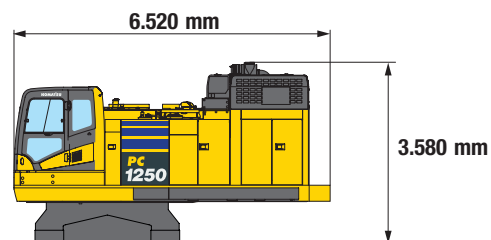

Poids: 39,9 t
Largeur: 3.495 mm

TRAINS DE CHÂÎNES

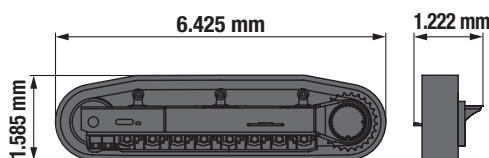

Poids:
31,4 t [15,7 t × 2]
32,2 t [16,1 t × 2]
(avec protection train de chaîne pleine longueur)

AUTRES

Poids: 17,8 t

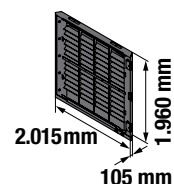
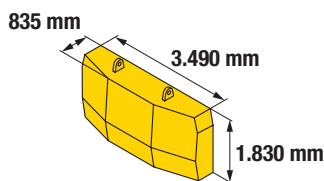

Poids: 16,7 t

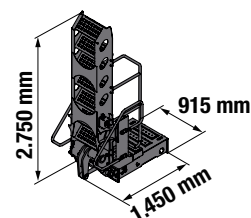
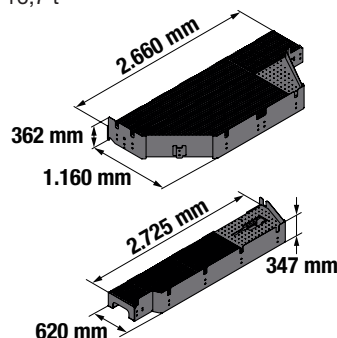

Volume pour le transport (longueur × hauteur × largeur)
Spécifications présentées incluant les équipements suivants:
Pelle rétro: flèche de 9.100 mm, balancier de 3.400 mm, pelle de 5,0 m³,
patins double arête de 700 mm
Pelle butte (LS): flèche de 5.300 mm, balancier de 3.800 mm, pelle de 6,5 m³

Capacité de levage

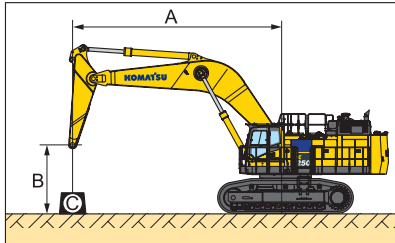

- A – Portée du centre de rotation – Rendement vers l'avant Poids sans godet
- B – Hauteur au crochet du godet – Rendement sur le côté Avec patins de 700 mm
- C – Capacité de levage – Rendement à portée maximale

PC1250-11 / FLÈCHE DE 9,1 M / MODE DE LEVAGE: ON

Longueur balancier	A				12,2 m		10,7 m		9,1 m		7,6 m		6,1 m		4,6 m	
	B															
Mode levage «Heavy Lift»: ON 3,4 m	9,1 m	kg	*22.750	21.750			*23.400	*23.400								
	6,1 m	kg	21.850	18.000	22.450	18.550	*25.200	22.850	*28.000	*28.000	*32.850	*32.850				
	3,0 m	kg	20.400	16.750	21.700	17.800	26.200	21.400	32.500	26.350	*40.050	33.500				
	0,0 m	kg	21.000	17.150	21.150	17.300	25.250	20.500	31.100	25.050	40.350	32.000				
	-3,0 m	kg	24.500	19.950			25.300	20.550	31.000	24.950	*40.300	32.050	*49.000	44.900	*41.250	*41.250
	-6,1 m	kg	*26.000	*26.000							*30.200	*30.200	*37.300	*37.300		
Mode levage «Heavy Lift»: OFF 3,4 m	9,1 m	kg	*20.750	*20.750			*20.900	*20.900								
	6,1 m	kg	*20.350	18.000	*21.150	18.550	*22.450	*22.450	*25.000	*25.000	*29.350	*29.350				
	3,0 m	kg	20.400	16.750	21.700	17.800	*24.900	21.400	*28.950	26.350	*35.650	33.500				
	0,0 m	kg	21.000	17.150	21.150	17.300	25.250	20.500	*31.000	25.050	*37.800	32.000				
	-3,0 m	kg	*23.550	19.950			*24.650	20.550	*29.750	24.950	*35.750	32.050	*43.500	*43.500	*37.700	*37.700
	-6,1 m	kg	*22.900	*22.900							*26.650	*26.650	*32.900	*32.900		

Mode levage «Heavy Lift»: ON 4,5 m	9,1 m	kg	*15.900	*15.900	*18.550	*18.550										
	6,1 m	kg	*15.650	*15.650	*21.500	18.700	*22.900	*22.900	*25.200	*25.200						
	3,0 m	kg	*16.400	14.750	21.600	17.650	*26.100	21.350	*30.200	26.450	*36.900	33.850				
	0,0 m	kg	*18.300	14.950	20.700	16.850	24.850	20.100	30.750	24.650	39.850	31.500	*32.350	*32.350		
	-3,0 m	kg	20.800	16.900			24.450	19.750	30.200	24.100	39.350	31.000	*50.850	43.400	*36.350	*36.350
	-6,1 m	kg	*24.700	22.850					*28.150	25.000	*34.700	32.050	*42.550	*42.550	*53.100	*53.100
Mode levage «Heavy Lift»: OFF 4,5 m	9,1 m	kg	*14.450	*14.450	*16.850	*16.850										
	6,1 m	kg	*14.250	*14.250	*19.100	18.700	*20.350	*20.350	*22.500	*22.500						
	3,0 m	kg	*14.900	14.750	*20.800	17.650	*23.150	21.350	*26.800	26.450	*32.800	*32.800				
	0,0 m	kg	*16.650	14.950	20.700	16.850	24.850	20.100	*29.750	24.650	*36.500	31.500	*29.550	*29.550		
	-3,0 m	kg	*20.400	16.900			24.450	19.750	*29.850	24.100	*36.150	31.000	*45.050	43.400	*33.150	*33.150
	-6,1 m	kg	*21.750	*21.750					*24.800	*24.800	*30.650	*30.650	*37.550	*37.550	*46.850	*46.850

* La charge est limitée par la capacité hydraulique plutôt que par le basculement.

Les rendements se basent sur la norme SAE N° 10567.

Les charges indiquées ne dépassent pas 87% de la capacité hydraulique de levage ou 75% de la charge de basculement.

La capacité de levage spécifiée est basée sur un levage sans accessoire. Si un équipement supplémentaire est installé sur le balancier, il convient de soustraire le poids de cet équipement aux valeurs mentionnées.

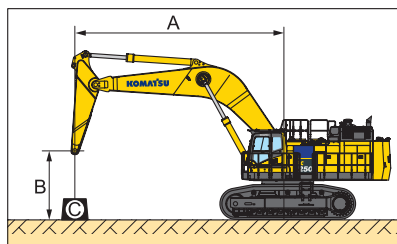

- A – Portée du centre de rotation – Rendement vers l'avant
- B – Hauteur au crochet du godet – Rendement sur le côté
- C – Capacité de levage – Rendement à portée maximale

Poids sans godet
Avec patins de 700 mm

PC1250-11 / FLÈCHE DE 9,1 M / MODE DE LEVAGE: ON

Longueur balancier	A				13,7		12,2		10,7		9,1		7,6		6,1	
	B															
Mode levage: ON	9,1	kg	*11.750	*11.750												
	6,1	kg	*11.600	*11.600	*18.450	15.650	*19.450	19.050								
	3,0	kg	*12.050	*12.050	18.150	14.850	21.700	17.800	*24.200	21.600	*27.750	26.950	*33.550	*33.550		
	0,0	kg	*13.250	13.150	17.450	14.150	20.600	16.700	24.800	20.000	30.750	24.650	*39.350	31.550	*35.350	*35.350
	-3,0	kg	*15.700	14.450			20.050	16.200	24.000	19.250	29.700	23.650	38.750	30.400	*50.200	42.450
	-6,1	kg	*21.500	18.300					24.400	19.650	30.000	23.950	*37.400	30.850	*46.400	43.350
Mode levage «Heavy Lift»: OFF	9,1	kg	*10.650	*10.650												
	6,1	kg	*10.500	*10.500	*16.650	15.650	*17.250	*17.250								
	3,0	kg	*10.900	*10.900	*17.900	14.850	*19.300	17.800	*21.400	*21.400	*24.600	*24.600	*29.750	*29.750		
	0,0	kg	*12.000	*12.000	17.450	14.150	20.600	16.700	*24.050	20.000	*28.300	24.650	*34.850	31.550	*32.250	*32.250
	-3,0	kg	*14.250	*14.250			20.050	16.200	24.000	19.250	*29.600	23.650	*36.100	30.400	*45.800	42.450
	-6,1	kg	*19.500	18.300					*22.350	19.650	*27.150	23.950	*33.000	30.850	*40.950	*40.950

PC1250SP-11 / FLÈCHE DE 7,8 M / MODE DE LEVAGE: ON

Longueur balancier	A				12,2		10,7		9,1		7,6		6,1		4,6	
	B															
Mode levage: ON	9,1	kg	*21.000	*21.000					*28.700	*28.700						
	6,1	kg	*20.100	*20.100			27.800	22.950	*30.800	29.250	*34.900	*34.900	*42.200	*42.200		
	3,0	kg	*21.050	19.800			26.750	21.950	33.550	27.350	*41.500	35.300				
	0,0	kg	*24.250	20.600			26.050	21.250	32.200	26.050	41.950	33.450	*55.350	46.300		
	-3,0	kg	*28.450	25.300					*30.450	26.250	*38.700	33.450	*47.850	46.650	*59.200	*59.200
	-6,1	kg														
Mode levage «Heavy Lift»: OFF	9,1	kg	*19.100	*19.100					*25.800	*25.800						
	6,1	kg	*18.300	*18.300			*25.450	22.950	*27.600	*27.600	*31.350	*31.350	*37.950	*37.950		
	3,0	kg	*19.150	*19.150			26.750	21.950	*30.850	27.350	*37.100	35.300				
	0,0	kg	*22.050	20.600			26.050	21.250	*32.050	26.050	*39.000	33.450	*49.350	46.300		
	-3,0	kg	*25.250	*25.250					*27.050	26.250	*34.400	33.450	*42.550	*42.550	*52.550	*52.550
	-6,1	kg														

* La charge est limitée par la capacité hydraulique plutôt que par le basculement.
 Les rendements se basent sur la norme SAE N° 10567.
 Les charges indiquées ne dépassent pas 87% de la capacité hydraulique de levage ou 75% de la charge de basculement.
 La capacité de levage spécifiée est basée sur un levage sans accessoire. Si un équipement supplémentaire est installé sur le balancier, il convient de soustraire le poids de cet équipement aux valeurs mentionnées.

Équipements standards et optionnels

MOTEUR

Moteur diesel Komatsu SAA6D170E-7, turbocompressé, injection directe à rampe commune haute pression	●
Conforme à la norme EU Stage V	●
Système automatique de préchauffage moteur	●
Fonction auto-décélération	●
Arrêt moteur automatique réglable en cas de ralenti prolongé	●
Filtre à air de type sec, double élément	●
Préfiltre à carburant avec séparateur d'eau	●
Ventilateur de refroidissement à vitesse variable, réversible, hydraulique	●
Coupe-circuit général	●
Coupe circuit	●
Alternateur 24 V / 90 A	●
Démarrateur 2 x 24 V / 11 kW	●
Batteries 2 x 12 V / 220 Ah	●

SYSTÈME HYDRAULIQUE

Translation à 2 vitesses avec changement automatique	●
3 modes de travail (Power plus, Power, Economy)	●
Frein de tourelle automatique	●
Entièrement hydraulique, avec système de détection de charge à centre ouvert et détection du régime moteur (système de commande mutuelle de pompe et de moteur)	●
Mode levage "Heavy Lift"	●
Filtres en ligne, haute pression	●
Système de commande hydraulique type PPC	●
Amortisseur de flèche	●
Deux modes pour la flèche	●

ÉQUIPEMENT DE TRAVAIL

Balanciers (pelle rétro):	
Balancier usage sévère de 3.400 mm	○
Balancier SP de 3.400 mm	○
Balancier usage sévère de 4.500 mm	○
Balancier de 5.700 mm	○
Flèches (pelle rétro):	
Flèche SP de 7.800 mm	○
Flèche de 9.100 mm	○
Pelle butte	
Flèche de 5.300 mm & balancier de 3.800 mm	○

CABINE

Cabine avec vitre avant fixe	●
Siège chauffant à haut dossier et suspension pneumatique, avec ventilation	●
Prise alimentation 12 V	●
Climatisation automatique, avec dégivrage	●
Radio AM/FM avec Bluetooth®	●
Entrée auxiliaire (par fiche 3,5 mm)	●
Interrupteur d'arrêt secondaire du moteur	●
Système KomVision de vision panoramique	●
Large moniteur couleur LCD à haute résolution	●
Levier de verrouillage	●
Rétroviseurs (droit et gauche)	●
Sol lavable de cabine	●
Ceinture de sécurité, 78 mm	●
Protection supérieure boulonnée, OPG niveau 2 (ISO 10262)	●
Protection de pare-brise entière	○

TRAINS DE CHÂÎNES

Galets porteurs, 3 (chaque côté)	●
Régulateurs hydrauliques de la tension des chaînes (chaque côté)	●
Galets de roulement, 8 (chaque côté)	●
Patins à double arête de 700 mm	●
Protections sous châssis (centre)	●
Guides chaînes (chaque côté)	●
Protections moteur de translation	●
Protecteurs de rocs	●
Protection galets (pleine longueur)	○
Patins à double arête de 1.000 mm	○

SYSTÈME D'ÉCLAIRAGE LED

Phares de travail: 2 sur flèche, 2 sur toit de cabine, 1 côté droit avant	●
Lumière d'inspection	●
Lumière avec minuterie	●
Phare de travail arrière	●
Avertisseur sonore et lampe d'avertissement interconnectés	●

AUTRES ÉQUIPEMENTS

Contrepoids, 16.700 kg	●
Pompe électrique de remplissage carburant	●
EMMS (Equipment Management and Monitoring System)	●
Kit d'outils	●
Pistolet à graisse, pompe électrique	●
Mains courantes et garde-corps	●
Avertisseur sonore à air	●
Komtrax Plus	●
Purge facile pour huile moteur	●
Connexion de service pour maintenance préventive (PM)	●
Réflecteurs arrières	●
Ceinture de sécurité avec voyant	●
Plaques antidérapantes	●
Alarme de translation	●
Protections contre le vandalisme	●
Passerelle large	●
Filet anti-poussière pour le radiateur et le refroidisseur d'huile	●
Commutateur d'arrêt d'urgence du moteur: 1 dans la cabine, 1 sur la passerelle à gauche, 1 sur plateforme à droite	●
Escalier d'accès à entraînement hydraulique	●
Chauffage du refroidisseur	○
Chauffage du carter moteur	○
Système de remplissage rapide de carburant	○

Autres équipements sur demande

- équipements standards
- équipements optionnels

Votre partenaire Komatsu:

KOMATSU

**Komatsu Europe
International N.V.**

Mechelsesteenweg 586
B-1800 VILVOORDE (BELGIUM)
Tel. +32-2-255 24 11
Fax +32-2-252 19 81
www.komatsu.eu

EFRSS20363 03/2022

KOMATSU is a trademark of Komatsu Ltd. Japan.

Toutes les spécifications sont données à titre indicatif et sont susceptibles d'être modifiées à tout moment.
Les illustrations peuvent différer des modèles standards. La version standard et les équipements dépendent du pays de diffusion de ces machines. Printed in Europe.
AdBlue® est une marque déposée de Verband der Automobilindustrie e.V.

PG1250-11