



Minibagger

Motorleistung
11,6 kW / 15,8 PS @ 2600 U/min

Betriebsgewicht
1570 - 1920 kg

Löffelvolumen
0,03 - 0,06 m³

PC16R-3



Motorleistung

11,6 kW / 15,8 PS @ 2600 U/min

Betriebsgewicht

1570 - 1920 kg

Löffelvolumen

0,03 - 0,06 m³

Hohe Vielseitigkeit, geringer Kraftstoffverbrauch und sicheres Arbeiten auf begrenztem Raum

Extrem vielseitig

- 1- und 2-Wege-Steuerkreis für Anbaugeräte serienmäßig
- Unterschiedliche Ausrüstungen erhältlich
- Vielfältige Einsatzmöglichkeiten

Maximale Leistung

- Kraftstoffeffizienter Motor gemäß EU Stufe V
- Hervorragende Grabkräfte und höchste Geschwindigkeit unter beengten Einsatzbedingungen dank kompakter Abmessungen
- Schnelle und präzise Bewegungen
- Perfekte Ansteuerung auch bei kombinierten Bewegungen

Höchster Fahrerkomfort

- Großzügig dimensionierter Arbeitsplatz für höchsten Fahrerkomfort
- Bequemes Ein- und Aussteigen
- Servo-vorgesteuerte Bedienhebel (PPC)

Einfache Wartung

- Leichter Zugang zu allen täglich zu wartenden Punkten
- Kippbare Kabine/Wetterschutzdach erleichtert Zugang bei außerordentlichen Wartungsarbeiten
- Wartungsintervall von 500 Stunden

Extrem robuster Aufbau

- Höchste Stabilität und Sicherheit für maximale Verlässlichkeit unter allen Einsatzbedingungen
- Hohe Qualitätsstandards garantieren lange Lebensdauer aller Komponenten
- ROPS/OPG-Kabine/Wetterschutzdach

Komtrax (Option)

- Komatsu Wireless Monitoring System
- 4G-Mobilfunktechnik für Telematik-/ Monitoringsystem
- Mehr Betriebsdaten für besseres Flottenmanagement verfügbar



Maximale Leistung

Maximale Leistung

Die extrem einfache Handhabung des PC16R-3 ermöglicht auch dem wenig geübten Fahrer produktive Einsätze. Dank des modernen CLSS-Hydrauliksystems bietet die Maschine eine exzellente Feinsteuerbarkeit. Die optimale Sicht auf den Einsatzbereich garantiert maximale Produktivität unter allen Einsatzbedingungen.



Höchster Fahrerkomfort



Höchster Fahrerkomfort

Der sorgfältig und bis ins kleinste Detail durchdachte Arbeitsplatz bietet dem Fahrer maximalen Komfort und optimale Sicht. Der Zugang ist sowohl bei der Ausführung mit Wetterschutzdach als auch bei der Ausführung mit Kabine bequem und sicher. Der einstellbare Fahrersitz, ergonomisch angeordnete

PPC-Bedienelemente und viel Fußraum ermöglichen auch großen Fahrern ein angenehmes Arbeiten.



Die Wahl der zweiten Fahrstufe erfolgt über einen Schalter am gut ablesbaren Monitor-System.

Extrem robuster Aufbau



Extrem robuster Aufbau

Die robuste Bauweise sorgt für Sicherheit und Verlässlichkeit in jeder Situation. Komponenten wie das Bagger-Schwenkgelenk aus Stahlguss oder die perfekt geschützt im Ausleger verlegten Hydraulikleitungen stehen für höchste Zuverlässigkeit. Die Hauben und Abdeckungen aus Metall garantieren eine lange Lebensdauer und geringere Reparaturkosten im Fall von Beschädigungen.



Extrem vielseitig



Perfekt auf den Kunden zugeschnitten

Umfangreiche Ausrüstungen ermöglichen die Anpassung an alle erforderlichen Einsatzbedingungen. Verschiedene Stiellängen, Ausführungen mit Kabine oder Wetterschutzdach, Gummi- oder Stahlketten und Standard- oder verstellbarer Unterwagen stehen zur Wahl. Die 2-Wege-Zusatzhydraulik erlaubt den Betrieb von Anbaugeräten wie z.B. Hydraulikhammer oder schwenkbarer Grabenräumlöffel.

Verstellbarer Unterwagen

Für alle Anwendungen, die höchste Anpassungsfähigkeit hinsichtlich Raumbedarf und Stabilität verlangen, ist der PC16R-3 auch mit hydraulisch verstellbarem Unterwagen erhältlich. Die Spurweite des Unterwagens kann einfach per Knopfdruck geändert werden. Damit ist die Maschine im Einsatz deutlich stabiler, ohne dass ihre Wendigkeit auf engem Raum eingeschränkt wird.



Einfache Wartung



Einfache Wartung

Alle Servicestellen für die tägliche Wartung sind unter der weit öffnenden Motorhaube optimal erreichbar. Für den Zugang zu Hydraulikkomponenten wie Hauptsteuerventil oder Schwenkmotor kann die Plattform nach oben geklappt werden.

Die Hydraulikleitungen sind dank ORFS-Kupplungen besonders gegen Leckage geschützt und bei Bedarf leicht auszuwechseln. DT-Steckverbinder sichern zuverlässige Verbindungen für die Elektrik. Ein Intervall von 500 h für das Abschmieren der Buchsen der Arbeitsausrüstung und des Schwenkwerks sowie ein verlängertes Motorölwechselintervall reduzieren Stillstandzeiten und Kosten.



Rechte Wartungsklappe: einfacher Wartungszugang und leichte Reinigung der Kühler



Hintere Wartungsklappe: schnelle Motorinspektion und Betankung



Linke Wartungsklappe: leichter Zugang zur Batterie

Informations- und Kommunikationstechnologie



Information

Sie erhalten schnelle Antworten auf alle Fragen, die Ihre Maschinen betreffen: Was machen diese gerade, wann sind sie im Einsatz, wo befinden sie sich, wie können sie effizienter eingesetzt werden und wann steht die nächste Wartung an? Per drahtloser Kommunikationstechnologie (Satellit, GPRS oder 4G – je nach Modell) gelangen die Daten der Maschine auf den Computer und zum Distributor, der so stets informiert ist und für Expertenanalysen und Rückmeldung zur Verfügung steht.

Komfort

Mit Komtrax lässt sich eine Flotte bequem über das Internet verwalten – egal, wo man sich gerade befindet. Die ausgewerteten Daten werden zusammengefasst und übersichtlich in Form von Karten, Listen oder Diagrammen dargestellt. Dies ermöglicht es, eventuellen Wartungsbedarf vorzusehen, rechtzeitig Ersatzteile zu beschaffen und eine Fehlersuche durchzuführen, noch bevor die Komatsu-Techniker am Einsatzort eintreffen.



Der Weg zu maximaler Produktivität

Komtrax nutzt das Modernste, was die Wireless Monitoring Technologie zu bieten hat. Das System ist kompatibel mit PC, Smartphone oder Tablet, liefert eine Vielzahl an Informationen und ebnet damit den Weg für Spitzenleistungen eines gesamten Maschinenparks. Durch vorausschauende Planung präventiver Wartungsmaßnahmen lässt sich die Effizienz eines Unternehmens mit Komtrax erheblich steigern.

Wissen ist Macht

Die detaillierten Informationen, die Komtrax rund um die Uhr zur Verfügung stellt, ermöglichen eine bessere tägliche und langfristige Einsatzplanung – und dies ohne zusätzliche Kosten. Probleme werden erkannt, bevor sie auftreten, Wartungseinsätze können aufeinander abgestimmt und Stillstandzeiten auf ein Minimum reduziert werden. So sind die Maschinen immer da, wo sie hingehören: im Einsatz auf der Baustelle.



Technische Daten

Motor

| | |
|--------------------------|--------------------------------|
| Modell | Komatsu 3D67E-2A |
| Typ | 4-Takt Niederemissionsmotor |
| Motorleistung | |
| bei Nenndrehzahl | 2600 U/min |
| ISO 14396 | 11,6 kW / 15,8 PS |
| ISO 9249 (netto) | 11,2 kW / 15,2 PS |
| Hubraum | 778 cm ³ |
| Zylinderzahl | 3 |
| Max. Drehmoment/Drehzahl | 44,1 Nm/1800 U/min |
| Kühlsystem | Wasserkühlung |
| Luftfiltertyp | Trockenluftfilter |
| Starteinrichtung | elektrisch, mit Vorwärmesystem |

Betriebsgewicht

| | |
|---------------------------------|--------------------|
| Betriebsgewicht mit Gummiketten | 1570 kg |
| Betriebsgewicht mit Stahlketten | 1630 kg |
| Kabine mit Heizung | +120 kg (optional) |
| Verstellbarer Unterwagen | +170 kg |

Betriebsgewicht mit Standardlöffel, gefülltem Kraftstofftank, + 75 kg Fahrer (ISO 6016).

Hydrauliksystem

| | |
|------------------------------|------------------|
| Typ | Komatsu CLSS |
| Hauptpumpe | 1 Verstellpumpe |
| Max. Fördermenge | 40,8 l/min |
| Einstellung Überdruckventile | 21 MPa (210 bar) |
| Losbrechkraft | 1150 kg |
| Reißkraft (ISO 6015): | |
| Stiel 965 mm | 900 daN (920 kg) |
| Stiel 1215 mm | 715 daN (730 kg) |

Die Arbeitshydraulik wird mittels PPC-Bedienhebeln gesteuert. Bei hochgeklappter Konsole ist die Arbeitshydraulik abgeschaltet.

Fahrertrieb

| | |
|---------------------|--|
| Typ | hydrostatisch mit zwei Geschwindigkeiten, Steuerung über 2 Bedienhebel und/oder 2 Pedale |
| Hydraulikmotoren | 2 × Axialkolbenmotor |
| Reduktion | Planetenuntersetzungsgetriebe |
| Max. Zugkraft | 1490 daN (1520 kgf) |
| Fahrgeschwindigkeit | 2,2 - 4,2 km/h |

Schwenkwerk

| | |
|---|-----------|
| Antrieb mit einem Orbital-Hydraulikmotor und einreihiger, innenverzahnter Kugeldrehverbindung und zentralisierter Schmierung. | |
| Schwenkgeschwindigkeit | 8,9 U/min |

Schild

| | |
|-------------------------|---|
| Typ | Schweißkonstruktion, einteiliger Aufbau mit Schildverbreiterung |
| Breite × Höhe | 1020 × 250 mm |
| Max. Hubhöhe über Boden | 280 mm |
| Max. Einstechtiefe | 155 mm |

Laufwerk

| | |
|-----------------------|------------------------|
| Laufrollen (je Seite) | 3 |
| Bodenplattenbreite | 230 mm |
| Bodendruck (Standard) | 0,3 kg/cm ² |

Füllmengen

| | |
|---------------------------------|-------|
| Kraftstofftank | 19 l |
| Kühlsystem | 3,1 l |
| Motoröl (Nachfüllmenge) | 3,3 l |
| Hydrauliksystem (Nachfüllmenge) | 1,2 l |

Umwelt

| | |
|---------------------------------|---|
| Motoremissionen | gemäß europäischer Abgasnorm EU Stufe V |
| Vibrationspegel (EN 12096:1997) | |
| Hand-Arm-Vibrationen | ≤ 2,5 m/s ² (Unsicherheit K = 1,2 m/s ²) |
| Ganzkörper-Vibrationen | ≤ 0,5 m/s ² (Unsicherheit K = 0,2 m/s ²) |

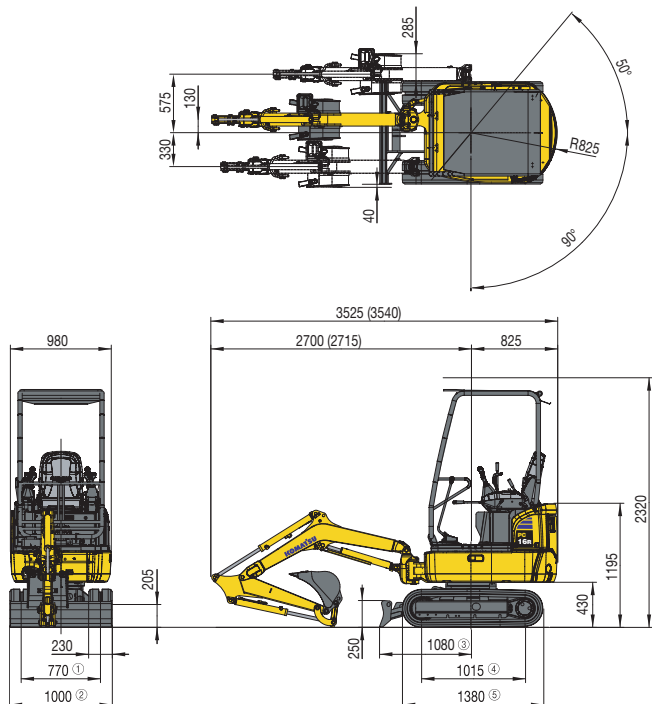

HS-Version:

| | |
|-----------------|-----------|
| 1 750 - 1070 mm | 3 1145 mm |
| 2 980 - 1300 mm | 4 1212 mm |
| | 5 1555 mm |

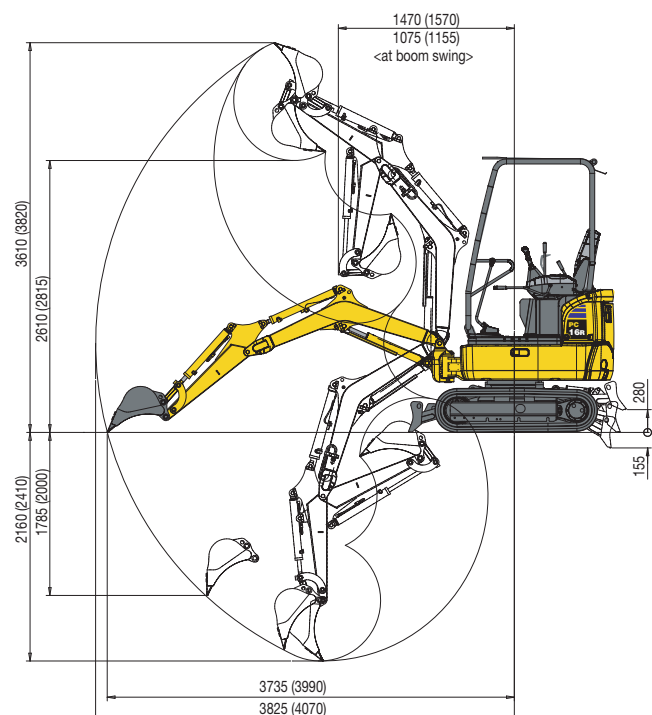

Löffelauswahl

| Breite mm | Volumen m ³ (ISO 7451) | Gewicht kg | Anz. Zähne |
|-----------|-----------------------------------|------------|------------|
| 250 | 0,03 | 19 | 2 |
| 300 | 0,035 | 20 | 3 |
| 350 | 0,04 | 22 | 3 |
| 400 | 0,05 | 23 | 3 |
| 450 | 0,06 | 25 | 4 |

Wetterschutzdach, Gummiketten, 350 mm Löffel, Schild abgesenkt

A - Ausladung

B - Lasthakenhöhe

Stiellänge 965 mm

| A | 2 m | | 2,5 m | | 3 m | | Max. Ausladung | |
|------|--------|--------|--------|------|--------|------|----------------|------|
| | Front | 360° | Front | 360° | Front | 360° | Front | 360° |
| 2 m | (*)286 | (*)286 | (*)278 | 230 | - | - | (*)279 | 172 |
| 1 m | (*)486 | 299 | (*)364 | 217 | (*)303 | 163 | (*)284 | 142 |
| 0 m | (*)600 | 278 | (*)426 | 204 | (*)324 | 157 | (*)296 | 146 |
| -1 m | (*)480 | 281 | (*)331 | 206 | - | - | (*)298 | 196 |

Einheit: kg

Stiellänge 1215 mm

| A | 2 m | | 2,5 m | | 3 m | | Max. Ausladung | |
|------|--------|------|--------|--------|--------|------|----------------|------|
| | Front | 360° | Front | 360° | Front | 360° | Front | 360° |
| 2 m | - | - | (*)229 | (*)229 | (*)235 | 168 | (*)242 | 145 |
| 1 m | (*)417 | 302 | (*)324 | 216 | (*)276 | 161 | (*)247 | 122 |
| 0 m | (*)584 | 273 | (*)412 | 200 | (*)317 | 152 | (*)259 | 125 |
| -1 m | (*)525 | 271 | (*)373 | 197 | - | - | (*)266 | 159 |

Einheit: kg

Wetterschutzdach, Gummiketten, 350 mm Löffel, Schild abgesenkt, HS-Version

A - Ausladung

B - Lasthakenhöhe

Stiellänge 965 mm

| A | 2 m | | 2,5 m | | 3 m | | Max. Ausladung | |
|------|--------|--------|--------|--------|--------|------|----------------|--------|
| | Front | 360° | Front | 360° | Front | 360° | Front | 360° |
| 2 m | (*)286 | (*)286 | (*)278 | (*)278 | - | - | (*)279 | (*)279 |
| 1 m | (*)486 | (*)486 | (*)364 | 353 | (*)303 | 269 | (*)284 | 237 |
| 0 m | (*)600 | 468 | (*)426 | 340 | (*)324 | 263 | (*)296 | 244 |
| -1 m | (*)480 | 471 | (*)331 | (*)331 | - | - | (*)298 | (*)298 |

Einheit: kg

Stiellänge 1215 mm

| A | 2 m | | 2,5 m | | 3 m | | Max. Ausladung | |
|------|--------|--------|--------|--------|--------|--------|----------------|--------|
| | Front | 360° | Front | 360° | Front | 360° | Front | 360° |
| 2 m | - | - | (*)229 | (*)229 | (*)235 | (*)235 | (*)242 | (*)242 |
| 1 m | (*)417 | (*)417 | (*)324 | (*)324 | (*)276 | 267 | (*)247 | 209 |
| 0 m | (*)584 | 463 | (*)412 | 336 | (*)317 | 258 | (*)259 | 214 |
| -1 m | (*)525 | 461 | (*)373 | 333 | - | - | (*)266 | (*)266 |

Einheit: kg

HINWEIS:

Die Angaben gemäß ISO Standard 10567. Die Hubkraftangaben beinhalten höchstens 87% der hydraulischen Hubkraft und 75% der Kippplast.

- Die hydraulische Hubkraft (*) wird durch die hydraulische Einrichtung begrenzt.
- Für die Hubleistungen nimmt man an, dass das Fahrzeug auf festem und ebenem Untergrund steht.
- Der Hebeplan ist ein angenommener Haken hinter der Schaufel.

Standard- und Sonderausrüstung

Motor

| | |
|--|---|
| 3D67E-2A-Motor von Komatsu | ● |
| Entspricht den Abgasrichtlinien EU Stufe V | ● |
| 2 Fahrstufen mit automatischer Shift-Down-Funktion | ● |
| Lichtmaschine 12 V / 40 A | ● |
| Anlasser 12 V / 1,2 kW | ● |
| Batterien 12 V / 41 Ah | ● |

Hydrauliksystem

| | |
|---|---|
| Komatsu CLSS-Hydrauliksystem | ● |
| 1- und 2-Wege-Steuerkreis für Anbaugeräte, Verrohrung bis Ausleger | ● |
| Sicherheitsventil Stielzylinder | ● |
| Zusatzhydraulik-Verrohrung bis Stielende, mit hydr. Schnellkupplungen | ○ |
| Fahrpedale | ○ |

Laufwerk

| | |
|---------------------------------------|---|
| Gummiketten | ● |
| Stahlketten | ○ |
| Verstellbarer Unterwagen (HS-Version) | ○ |

Beleuchtung

| | |
|---------------------------------|---|
| Arbeitsscheinwerfer am Ausleger | ● |
| Rundumleuchte | ○ |

Wartung

| | |
|--|---|
| Komtrax - Komatsu Satellite Monitoring System (4G) | ○ |
|--|---|

Fahrerhaus

| | |
|---|---|
| ROPS (ISO 3471) - OPG (ISO 10262) Stufe 1 Wetterschutzdach | ● |
| Verstellbarer Fahrersitz | ● |
| Kippbare ROPS (ISO 3471) - OPG (ISO 10262) Stufe 1 Kabine mit Heizung | ○ |

Sicherheitsausrüstung

| | |
|-------------------------------------|---|
| Rammschutz für den Auslegerzylinder | ● |
| Fahralarm | ● |
| Rückspiegel | ○ |

Arbeitsausrüstung

| | |
|-------------------------------|---|
| 965 mm Stiel | ● |
| 1215 mm Stiel | ● |
| Komatsu-Löffel (250 - 450 mm) | ○ |
| Grabenräumlöffel 1000 mm | ○ |

Sonstige Ausrüstung

| | |
|-------|---|
| Bioöl | ○ |
|-------|---|

Weitere Ausrüstungen auf Anfrage

- Standardausrüstung
- Sonderausrüstung

Angaben unverbindlich, Änderungen vorbehalten. Abbildungen können von der Standardausführung abweichen. Die Standardausrüstung und Sonderausrüstung können regional unterschiedlich ausgeführt sein.

Ihr Komatsu-Partner:

KOMATSU

komatsu.eu

