

# KOMATSU

## WA500-8 Felsblocklader



Radlader

**Motorleistung**  
266 kW / 362 PS @ 1900 U/min

**Betriebsgewicht**  
38145 kg

**Nutzlast**  
max. 26 t

## Felsblocklader

Der einsatzerprobte Radlader WA500-8 ist mit seinem besonders robusten und langlebigen Design die perfekte Maschine für einen effizienten Steinblockumschlag. Die „Stonehandler“-Ausführung umfasst eine modifizierte Basismaschine mit HD-Schnellwechsler, Steingabel, verstärkte Achsen mit Achsölkühlung und Zusatzgegengewichte.

Spezielle Schaufeln für diese in ihrer Hydraulikleistung verstärkte Maschine sind auf Anfrage ebenfalls lieferbar. Weitere Informationen über den Fahrkomfort oder die Wartungsvorteile finden Sie im WA500-8 Verkaufsprospekt oder bei Ihrem Komatsu-Partner.



## Stonehandler-Ausrüstung

- 21 oder 26 t Version
- Steingabel
- Spezieller HD-Schnellwechsler
- Elektrohydraulische Verriegelung für Schnellwechsler (kein 3. Steuerkreis erforderlich)
- Elektronisch gesteuerter Laststabilisator (ECSS II) (nur 21 t Version)

## Modifikationen und Ausrüstungen an der Basismaschine

- Schweres Gegengewicht (4975 kg)
- Verstärkte Achsen
- Achsölkühlsystem
- Verstärkter Bolzen im Knickgelenk
- Verstärkter Frontrahmen
- Größere Lenkzylinder
- Angepasstes Hydrauliksystem (nur bei 26 t Version)



Schweres Gegengewicht (4975 kg)



Verstärkter Bolzen im Knickgelenk, größere Lenkzylinder und angepasstes Hydrauliksystem



Verstärkte Achsen und verstärkter Frontrahmen



Achsölkühlsystem

## Hubkräfte & Kipplasten

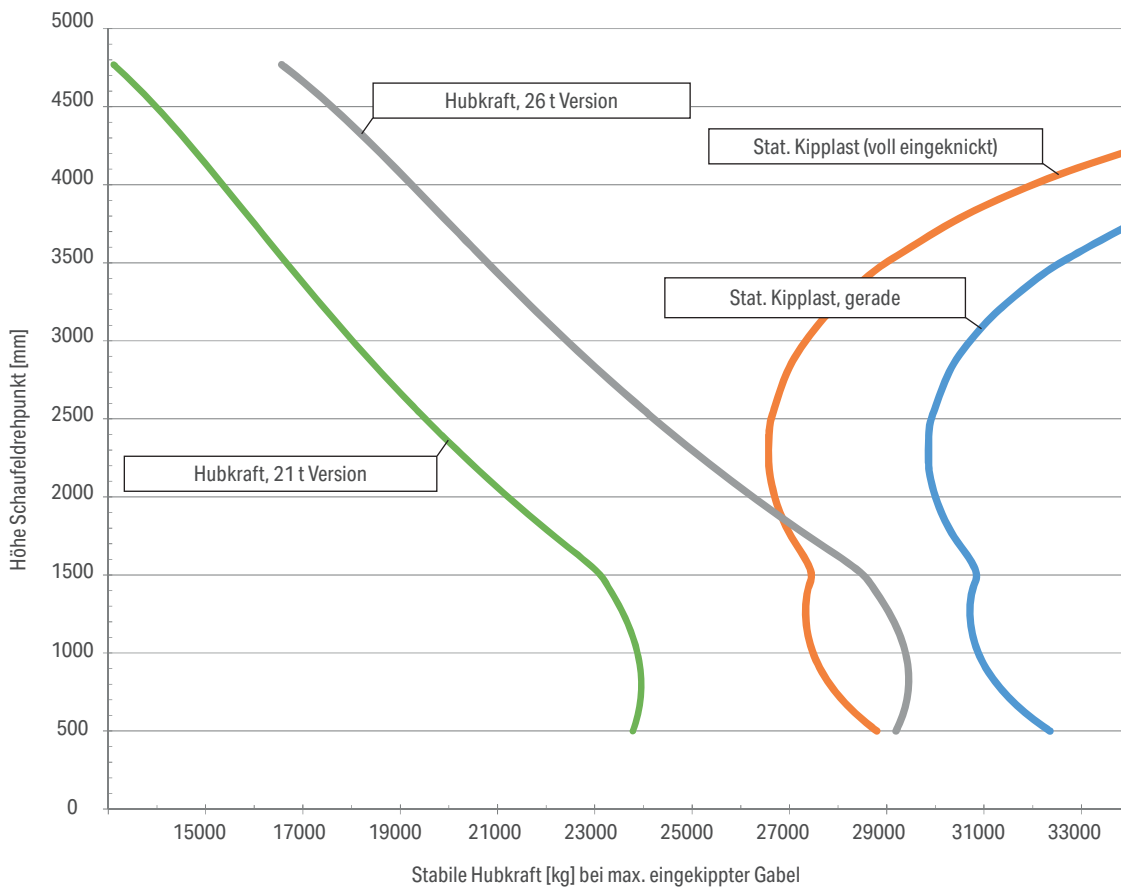

# Abmessungen & Arbeitswerte

## Arbeitswerte im Schaufeleinsatz

Verkaufscode HD-Schnellwechsler mit Keilverriegelung		Q211
Verkaufscode Felsgabel		Q901
Gewicht Felsgabel	kg	2100
Gewicht Schnellwechsler	kg	750
A Länge Gabelzinken	mm	1400
B Lastmittelpunkt	mm	900
C Länge über alles	mm	10300
D Reichweite mit Gabel am Boden	mm	1300
E Reichweite bei horizontalem Hubgerüst und Gabelzinken	mm	1900
F Reichweite mit Gabelzinken auf max. Höhe	mm	855
G Standebene bis Oberkante Gabelzinken bei min. Höhe & horizontaler Gabel	mm	225
H Standebene bis Oberkante Gabelzinken bei horizontalem Hubgerüst und Gabelzinken	mm	2005
J Standebene bis Oberkante Gabelzinken bei max. Höhe und horizontaler Gabel	mm	4365
K Gesamthöhe der Gabel bei max. Hubhöhe (Oberkante Gabelträger bis Standebene)	mm	5805
M Bodenfreiheit bei max. Hubhöhe und max. Kippwinkel	mm	3130
$\alpha$ Max. Auskippwinkel bei max. Höhe	°	50
Wenderadius über Außenkante Reifen, 40° geknickt	mm	6270
Betriebsgewicht	kg	38145
Stat. Kipplast, gerade (Gabelzinken horizontal)	kg	23320
Stat. Kipplast, 40° geknickt (Gabelzinken horizontal)	kg	20875
Max. Nutzlast nach EN 474-3, 60%	kg	12525
Max. Nutzlast nach EN 474-3, 80%	kg	16700

Angaben für WA500-8 in Felsblockladerausführung mit HD-Schnellwechsler und Steingabel.  
Leistungsangaben nur hinsichtlich Stabilität und Hubkräfte. Die angegebenen Werte definieren nicht die maximale Nutzlast.  
Nutzlastveränderungen durch unterschiedliche Einsatzbedingungen und Steinblockgrößen.

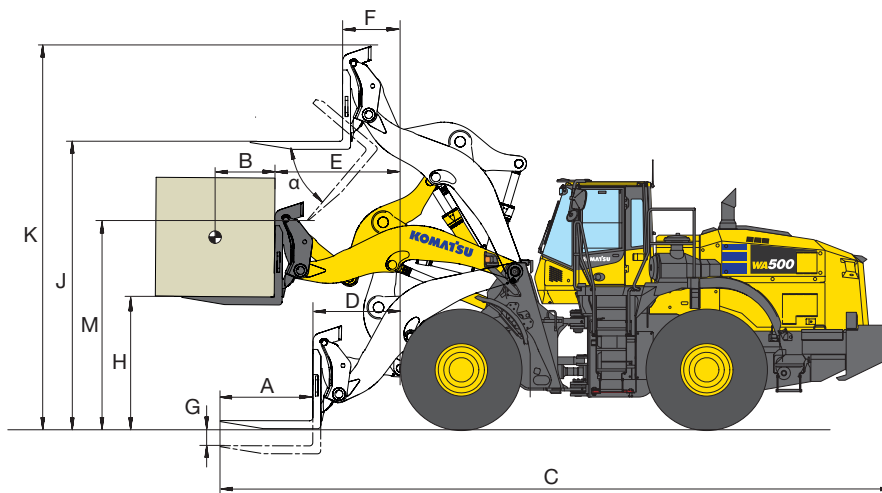

Ihr Komatsu-Partner:

**KOMATSU**

komatsu.eu

